

VOLUME | VOLUMEN | VOLUME: 01  
CAPACIDADE TV | CAPACIDAD TV | TV SIZE: 58"

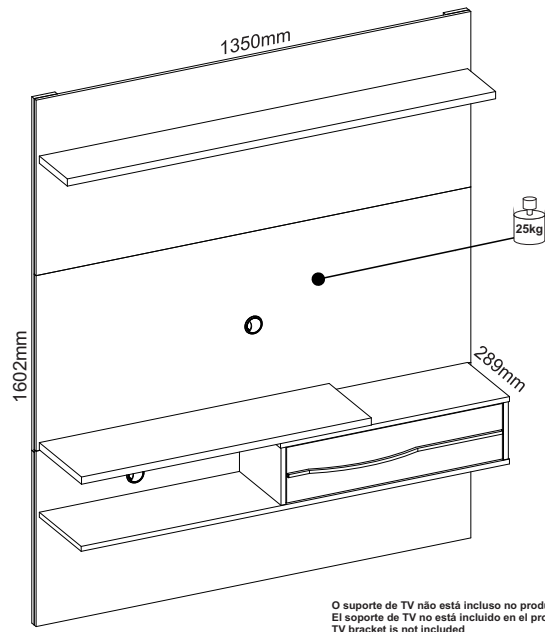

O suporte de TV não está incluído no produto.  
El soporte de TV no está incluído en el producto.  
TV bracket is not included

A TV DEVE SER INSTALADA NO PAINEL.  
A TV NÃO DEVE SER APOIADA SOBRE O NICHÓ.  
EL TELEVISOR DEBE INSTALARSE SOBRE EL PAINEL.  
EL TELEVISOR NO DEBE APOYARSE EN LA HORNACINA.  
THE TV MUST BE INSTALLED ON THE PANEL.  
THE TV SHOULD NOT BE SUPPORTED ON THE NICHE.

✓ CORRETO | CORRECTO | CORRECT

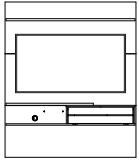

✗ INCORRETO | INCORRECTO | INCORRECT

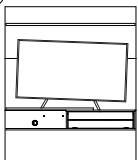

**INSTRUÇÕES:**  
INSTRUCTIONS:  
INSTRUCCIONES:

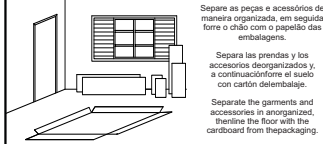

Separe as peças e acessórios de maneira organizada, em seguida forre o chão com o papelão das embalagens.

Separa las prendas y los accesorios deorganizados y a continuaciónforre el suelo con cartón deembalaje.

Separate the garments and accessories in anorganized, thenline the floor with the cardboard from thepackaging.

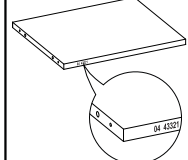

A marcação do número de lote e código da peça que aparece nas fitas de bordas é facilmente removida com pano umedecido no álcool.

El marcado del número de lote y código de pieza que aparece en else fácilmente removido con un pañocom un agua humedecido en alcohol.

The marking of the batch number and part code that appears on their easily removedwith a cloth dampened in alcohol.

**FERRAMENTAS NECESSÁRIAS (NÃO INCLUIDAS)**  
HERRAMIENTAS NECESARIAS (NO INCLUIDO)  
TOOLS NEEDED (NOT INCLUDED)

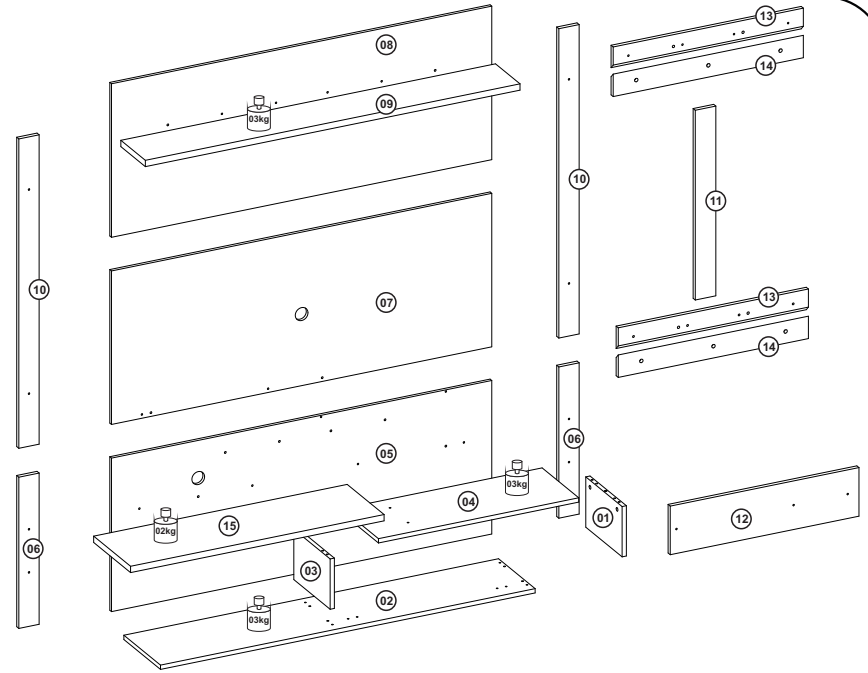

**TERMO DE GARANTIA | TÉRMINO DE GARANTIA | WARRANTY TERM**

Sr. Montador, favor conferir as peças antes da montagem, pois só efetuamos a troca do produto antes de ser montado. Garantimos este produto contra eventuais defeitos de fabricação por um período de (90) dias, conforme prevista no artigo 26 do Código do Consumidor a contar a partir da entrega do produto comprovado pela nota fiscal. Constando o defeito de fabricação o consumidor(a) deverá solicitar assistência técnica através do estabelecimento da compra tendo em mãos a etiqueta do produto com o número do lote. Este termo de garantia será anulado e sem efeito na ocorrência das seguintes hipóteses:  
- O peso suportado por cada prateleira deverá obedecer os valores indicados na ilustração;  
- Não forem cumpridas as recomendações de montagem contidas neste manual;  
- O defeito apresentado for causado pelo proprietário ou terceiros;  
- Armazenamento do móvel em locais impróprios;  
- Todo e qualquer recorte ou alteração no móvel;  
- Manuseio e transporte do móvel de maneira inadequada.

Señor ensamblador, favor conferir las piezas antes del montaje, pues sólo cambiamos los productos antes de ensamblados. Esta garantía se ejerce dentro del periodo en el presente documento, con la presentación de este certificado y la factura. Si se detecta un defecto de fabricación, el consumidor debe solicitar asistencia técnica en el lugar de compra con la etiqueta del producto y el número de lote. Esta garantía quedará anulada y sin efecto en los siguientes casos:  
- El peso soportado por cada balda debe respetar los valores indicados en la ilustración;  
- No se siguen las recomendaciones de montaje contenidas en este manual;  
- El defecto es causado por el propietario o por terceros;  
- El almacenamiento del mueble en lugares inadecuados  
- Cualquier corte o alteración en el mueble - Manipulación y transporte inadecuados del mueble.

Mr. Assembler, please check parts before assembling. We only replace products before put together. This warranty shall be applied within the time limits specified herein, by presentation of this certificate and invoice. If a manufacturing defect is found, the consumer must request technical assistance from the place of purchase, holding the product label with the batch number. This warranty will be null and void in the following cases:  
- The weight supported by each shelf must comply with the values shown in the illustration;  
- The assembly recommendations contained in this manual are not complied with;  
- The defect is caused by the owner or third parties;  
- Storage of the furniture in inappropriate places;  
- Any cutting or alterations to the furniture;  
- Improper handling and transportation of the furniture.

**RÉGUA EM TAMANHO REAL | REGLA EN TAMAÑO REAL | RULER IN ACTUAL SIZE**

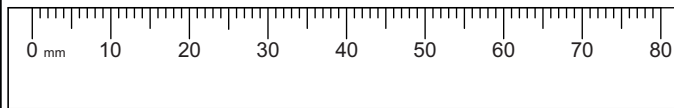

Este produto possui vídeo de montagem.  
Acesse o QR Code e assista.

Este producto tiene un video de montaje.  
Acceda al código QR y mírelo.

This product includes an assembly video.  
Scan the QR Code to watch it.

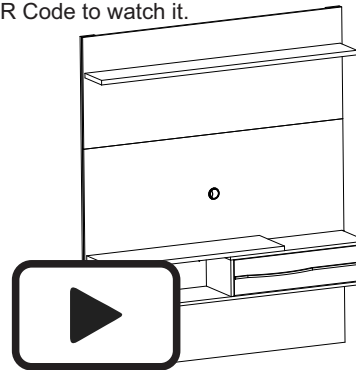

**RELAÇÃO DE PEÇAS | LISTA DE PIEZAS | PARTS LIST**

Nº PEÇA NR. PIEZA ITEM	DESCRIÇÃO DESCRIPTION	MATERIAL	COD PEÇA COD PIEZA PART CODE	QTDE CTD. QTY.	COMP. LARGO LENGTH	LARG ANCHO WIDTH	ESP ESP THICK
1	LATERAL DIREITA   LATERAL DERECHA   RIGHT SIDE	MDP	43477-01	1	175	258	15
2	BASE INFERIOR   BASE INFERIOR   LOWER BASE	MDP	43478-02	1	1330	260	15
3	LATERAL ESQUERDA   LATERAL IZQUIERDA   LEFT SIDE	MDP	43479-03	1	175	258	15
4	TAMPO DIREITO   CUBIERTA DERECHA   RIGHT TOP	MDP	43480-04	1	711	260	15
5	PAINEL INFERIOR   PANEL INFERIOR   LOWER PANNEL	MDP	43481-05	1	1350	534	12
6	VISTA INFERIOR   VISTA INFERIOR   LOWER SIDE	MDP	43482-06	2	526	72	15
7	PAINEL CENTRAL   PANEL CENTRAL   CENTER PANEL	MDP	43483-07	1	1350	534	12
8	PAINEL SUPERIOR   PANEL SUPERIOR   UPPER PANEL	MDP	43484-08	1	1350	534	12
9	PRATELEIRA SUPERIOR   REPISA SUP   UPPER SHELF	MDP	43485-09	1	1330	174	25
10	VISTA SUPERIOR   VISTA SUPERIOR   FRONTAL VIEW	MDP	43486-10	2	1076	72	15
11	SUPORTE TRAVA   SOP DE BLOQUEIO   LOCK SUPPORT	MDP	43487-11	1	660	75	15
12	PORTA   PUERTA   DOOR	MDP	43488-12	1	670	169	15
13	SUPORTE 45º PAINEL   SOP 45º PANEL   SUP PANEL 45º	MDP	43489-13	2	675	78	15
14	SUPORTE 45º PAREDE   SOP 45º PARED   SUP WALL 45º	MDP	70251-14	2	675	78	15
15	TAMPO ESQUERDO   CUBIERTA IZQUIERDA   LEFT TOP	MDP	43491-15	1	900	262	25
16	KIT ACESSÓRIO   KIT ACCESORIOS   ACCESSORIES SET	-	43492-16	-	-	-	-

**CONSERVAÇÃO E LIMPEZA | CUIDADO Y LIMPIEZA | UPKEEP AND CLEANING**













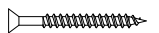
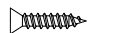
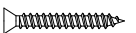

✗ Não utilize produtos abrasivos como álcool e detergentes, como também esponjas rígidas ou palhas de aço na limpeza dos móveis.  
Do not use abrasives such as alcohol and detergent, taught soaker also steel wool to clean the furniture.  
No use limpiadores abrasivos como alcohol e detergentes, así como esponjas rígidaso lana de acero para limpiar los muebles.

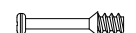
Proteja a superfície do móvel de objetos que transmitam calor ou umidade.  
Protect the surface of the furniture against objects that can pass heat and humidity.  
Proteja la superficie del mueble de objetos que transmitan calor o humedad.

Evitar o contato de água e produto de limpeza com o rodapé do produto, pois poderá danificá-lo.  
Avoid the contact of water and cleaning products with baseboard, cause it should damage your product.  
Evitar el contacto con agua y producto de limpieza con el rodapié del producto, pues poderá dañarlo.

Procure sempre utilizar flanela limpa e seca para limpeza.  
Try always to use a clean and dry flannel to cleaning.  
Busque siempre utilizar franeta limpia y seca para la limpieza.

RELAÇÃO DE FERRAGENS | LISTA DE HARDWARE | LIST OF HARDWARE

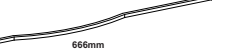
<b>A</b> <b>14</b>  6,0x30mm CAVILHA MADEIRA CLAVIJA MADERA WOODEN DOWEL CÓDIGO:270 CÓDIGO:270 CODE:270	<b>AC</b> <b>02</b>  8,0x20mm CAVILHA MADEIRA CLAVIJA MADERA WOODEN DOWEL CÓDIGO:897 CÓDIGO:897 CODE:897	<b>PP</b> <b>12</b>  3,5x12mm PARAFUSO CABEÇA CHATA TORNILLO CABEZA PLANA FLAT HEAD SCREW CÓDIGO:202 CÓDIGO:202 CODE:202	<b>Y</b> <b>12</b>  3,5x40mm PARAFUSO CABEÇA CHATA TORNILLO CABEZA PLANA FLAT HEAD SCREW CÓDIGO:4 CÓDIGO:4 CODE:4	<b>PZ</b> <b>25</b>  4,0x22mm PARAFUSO CABEÇA CHATA TORNILLO CABEZA PLANA FLAT HEAD SCREW CÓDIGO:1898 CÓDIGO:1898 CODE:1898	<b>PY</b> <b>02</b>  4,0x35mm PARAFUSO CABEÇA CHATA TORNILLO CABEZA PLANA FLAT HEAD SCREW CÓDIGO:12 CÓDIGO:12 CODE:12
<b>PD</b> <b>06</b>  4,5x60mm PARAFUSO CABEÇA CHATA TORNILLO CABEZA PLANA FLAT HEAD SCREW CÓDIGO:11 CÓDIGO:11 CODE:11	<b>PM</b> <b>06</b>  6,0x70mm PARAFUSO CABEÇA CHATA TORNILLO CABEZA PLANA FLAT HEAD SCREW CÓDIGO:1531 CÓDIGO:1531 CODE:1531	<b>PC</b> <b>04</b>  5,0x22mm PARAFUSO CABEÇA CHATA COM PORCA TORNILLO DE CABEÇA PLANA CON TUERCA FLAT HEAD SCREW WITH NUT CÓDIGO:67 CÓDIGO:67 CODE:67	<b>PU</b> <b>04</b>  5,0x22mm PARAFUSO UNIÃO TORNILLO DE UNIÓN UNION SCREW CÓDIGO:644/2207 CÓDIGO:644/2207 CODE:644/2207	<b>B</b> <b>06</b>  5,0x31mm PARAFUSO MINIFIX TORNILLO MINIFIX MINI-FIX SCREW CÓDIGO:324 CÓDIGO:324 CODE:324	<b>C</b> <b>06</b>  TAMBOR MINIFIX BARRIL MINIFIX MINI-FIX BARREL CÓDIGO:286 CÓDIGO:286 CODE:286
<b>R</b> <b>04</b>  TAPA FURO ADESIVO BOLSILLO ADHESIVO ADHESIVE HOLE POCKET CÓDIGO:119 CÓDIGO:119 CODE:119	<b>BP</b> <b>06</b>  BUCHA PLÁSTICA TACO PLÁSTICO PLASTIC BUSHING CÓDIGO:347 CÓDIGO:347 CODE:347	<b>J</b> <b>01</b>  SUPORTE/BATENTE DE PLÁSTICO SOPORTE DE PLÁSTICO / LISTON PLASTIC SUPPORT/BATTEN CÓDIGO:239 CÓDIGO:239 CODE:239	<b>PS</b> <b>02</b>  PASSA FIO PASE DE CABLES THREAD GUIDE CÓDIGO:1098 CÓDIGO:1098 CODE:1098	<b>AR</b> <b>06</b>  ARRUELA LISA ANILLO PLANO FLAT RING CÓDIGO:674 CÓDIGO:674 CODE:674	<b>EE</b> <b>04</b>  SUPORTE DE FIXAÇÃO SOPORTE DE FIJACIÓN FIXING BRACKET CÓDIGO:247 CÓDIGO:247 CODE:247
<b>M</b> <b>02</b>  DOBRADEIRA SUPER CURVA BISAGRA SUPER CURVADA SUPER CURVED HINGE CÓDIGO:2102 CÓDIGO:2102 CODE:2102	<b>S</b> <b>01</b>  666mm PUXADOR DE ALUMÍNIO MANGO DE ALUMÍNIO ALUMINUM HANDLE CÓDIGO:2089 CÓDIGO:2089 CODE:2089				

MONTAGEM | MONTAJE | ASSEMBLY

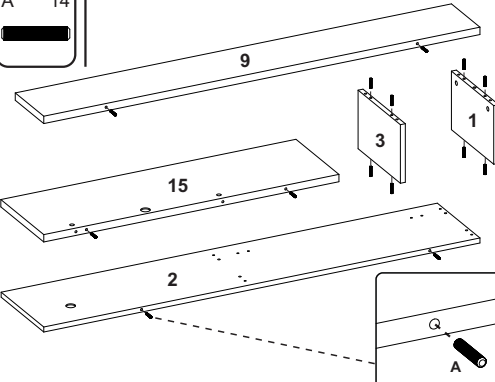
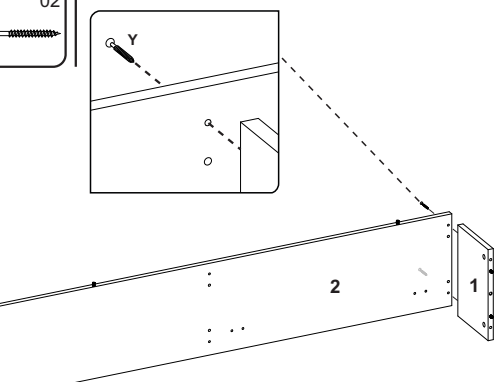
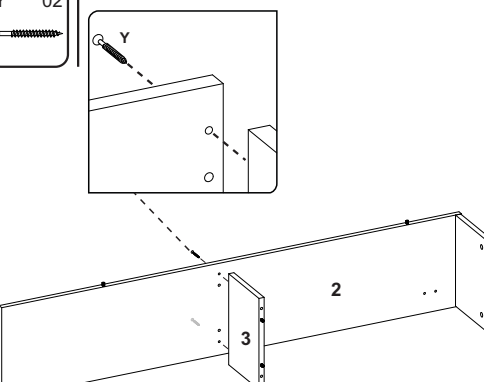
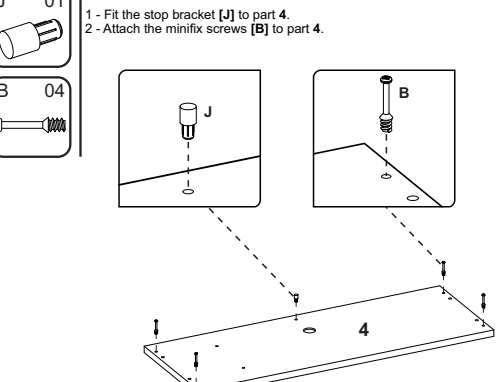
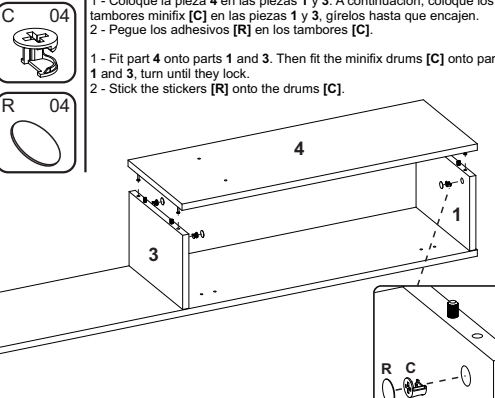
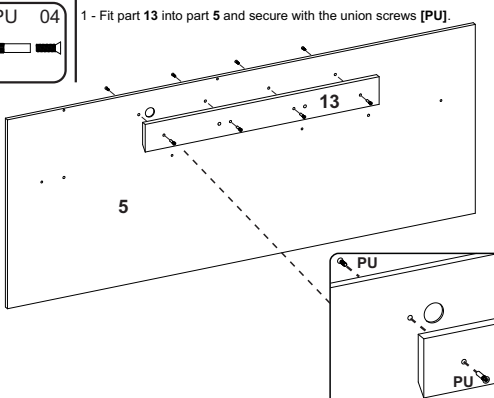
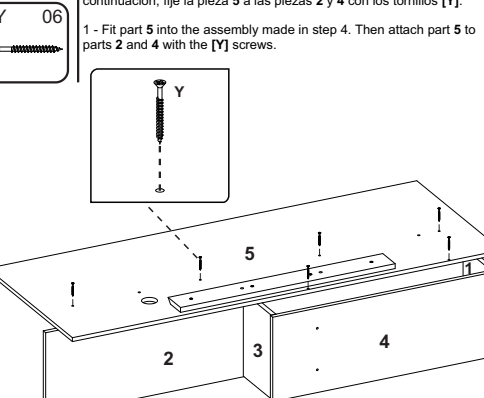
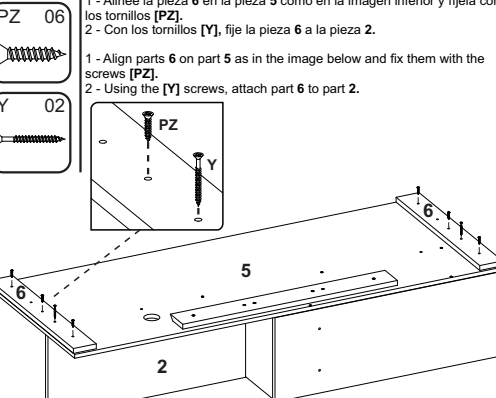
<p><b>PASSO 01</b> <b>PASO 01</b> <b>STEP 01</b></p> <p>1 - Insira as cavilhas [A] nas peças 1, 2, 3, 9 e 15. 1 - Introduz los tacos [A] en las piezas 1, 2, 3, 9 y 15. 1 - Insert the dowels [A] into parts 1, 2, 3, 9 and 15.</p> 	<p><b>PASSO 02</b> <b>PASO 02</b> <b>STEP 02</b></p> <p>1 - Encaixe a peça 1 na peça 2 e fixe as com os parafusos [Y]. 1 - Encaje la pieza 1 en la pieza 2 y fijelas con los tornillos [Y]. 1 - Fit part 1 onto part 2 and secure with screws [Y].</p> 	<p><b>PASSO 03</b> <b>PASO 03</b> <b>STEP 03</b></p> <p>1 - Encaixe a peça 3 na peça 2 e fixe as com os parafusos [Y]. 1 - Encaje la pieza 3 en la pieza 2 y fijelas con los tornillos [Y]. 1 - Fit part 3 onto part 2 and secure with screws [Y].</p> 	<p><b>PASSO 04</b> <b>PASO 04</b> <b>STEP 04</b></p> <p>1 - Encaixe o suporte de balente [J] na peça 4. 2 - Fixe os parafusos minifix [B] na peça 4. 1 - Coloque el soporte de tope [J] en la pieza 4. 2 - Fije los tornillos minifix [B] a la pieza 4. 1 - Fit the stop bracket [J] to part 4. 2 - Attach the minifix screws [B] to part 4.</p> 
<p><b>PASSO 05</b> <b>PASO 05</b> <b>STEP 05</b></p> <p>1 - Encaixe a peça 4 nas peças 1 e 3. Em seguida encaixe os tambores minifix [C] nas peças 1 e 3, gire até travar. 2 - Cole os adesivos [R] sobre os tambores [C]. 1 - Coloque la pieza 4 en las piezas 1 y 3. A continuación, coloque los tambores minifix [C] en las piezas 1 y 3, gírelos hasta que encajen. 2 - Pegue los adhesivos [R] en los tambores [C]. 1 - Fit part 4 onto parts 1 and 3. Then fit the minifix drums [C] onto parts 1 and 3, turn until they lock. 2 - Stick the stickers [R] onto the drums [C].</p> 	<p><b>PASSO 06</b> <b>PASO 06</b> <b>STEP 06</b></p> <p>1 - Encaixe a peça 13 na peça 5 e fixe as com os parafusos união [PU]. 1 - Encaje la pieza 13 en la pieza 5 y fijela con los tornillos de unión [PU]. 1 - Fit part 13 into part 5 and secure with the union screws [PU].</p> 	<p><b>PASSO 07</b> <b>PASO 07</b> <b>STEP 07</b></p> <p>1 - Encaixe a peça 5 no conjunto montado no 4º passo. Em seguida fixe a peça 5 nas peças 2 e 4 com os parafusos [Y]. 1 - Encaje la pieza 5 en el conjunto montado en el paso 4. A continuación, fije la pieza 5 a las piezas 2 y 4 con los tornillos [Y]. 1 - Fit part 5 into the assembly made in step 4. Then attach part 5 to parts 2 and 4 with the [Y] screws.</p> 	<p><b>PASSO 08</b> <b>PASO 08</b> <b>STEP 08</b></p> <p>1 - Alinhe as peças 6 na peça 5 como na imagem abaixo e fixe as com os parafusos [PZ]. 2 - Utilizando os parafusos [Y], fixe as peças 6 na peça 2. 1 - Alinee la pieza 6 en la pieza 5 como en la imagen inferior y fijela con los tornillos [PZ]. 2 - Con los tornillos [Y], fije la pieza 6 a la pieza 2. 1 - Align parts 6 on part 5 as in the image below and fix them with the screws [PZ]. 2 - Using the [Y] screws, attach part 6 to part 2.</p> 

**PASSO 09**  
**PASO 09**  
**STEP 09**

Se desejar que o painel do nicho fique a uma distância de 300mm do chão, deverá posicionar uma das peças 14 na distância de 673mm entre o chão e o começo da peça 14. Consequentemente a outra peça 14 deve ser fixada na parede a uma distância de 1619mm entre o chão e o começo da peça 14.

Si desea que el panel del nicho esté a 300 mm del suelo, deberá colocar una de las piezas 14 a una distancia de 673 mm entre el suelo y el inicio de la pieza 14. Por consiguiente, la otra pieza 14 deberá fijarse a la pared a una distancia de 1619 mm entre el suelo y el inicio de la pieza 14.

1 - Com as peças posicionadas nos seus respectivos lugares deverá marcar a parede nos furos das peças. Em seguida faça os furos na parede e insira as buchas [BP].  
2 - Fixe as peças 14 na parede com os parafusos [PM] e aruelas [AR].  
3 - Encaixe o nicho na parede.

If you want the niche panel to be 300mm from the floor, you should position one of the pieces 14 at a distance of 673mm between the floor and the start of piece 14. Consequently, the other piece 14 should be fixed to the wall at a distance of 1619mm between the floor and the start of piece 14.

1 - With the pieces positioned in their respective places, mark the wall at the holes in the pieces. Then drill the holes in the wall and insert the dowels [BP].  
2 - Fix piece 14 to the wall with screws [PM] and washers [AR].  
3 - Fit the niche into the wall.

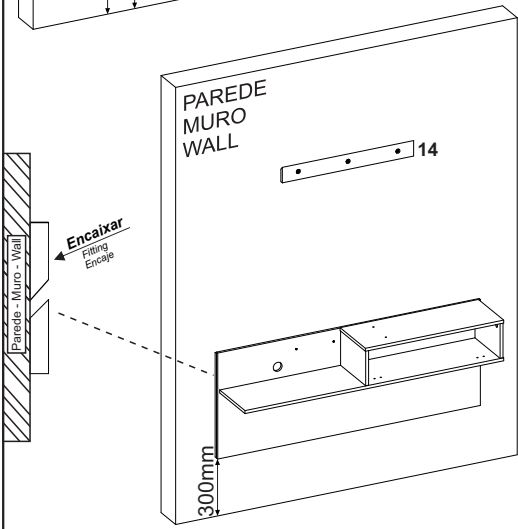
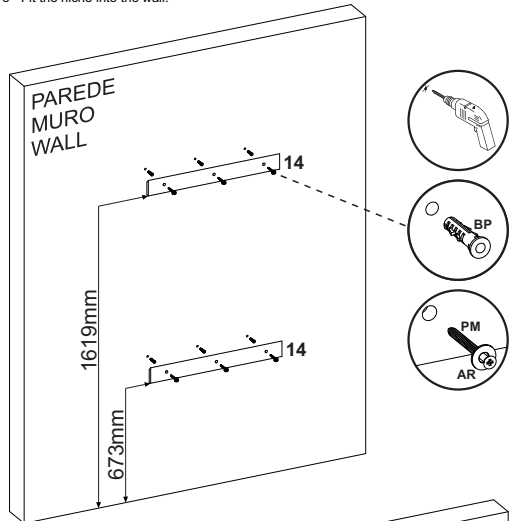

**PASSO 10**  
**PASO 10**  
**STEP 10**

1 - Alinhe as peças 7 e 8 e faça a união delas utilizando as junções [EE] com os parafusos [PP].  
2 - Alinhe as peças 10 nas peças 7 e 8 como na imagem abaixo e fixe as com os parafusos [PZ].

1 - Alinee las piezas 7 y 8 y únalas utilizando las juntas [EE] con los tornillos [PP].  
2 - Alinee las piezas 10 sobre las piezas 7 y 8 como en la imagen inferior y fijelas con los tornillos [PZ].

1 - Align parts 7 and 8 and join them using the joints [EE] with the screws [PP].  
2 - Align parts 10 on parts 7 and 8 as in the image below and fix them with the screws [PZ].

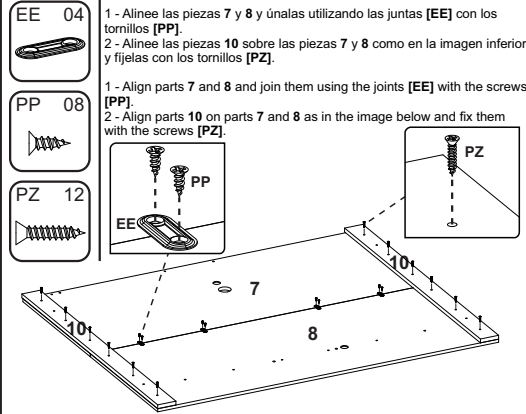

**PASSO 13**  
**PASO 13**  
**STEP 13**

1 - Insira as cavilhas [AC] na peça 8 e encaixe a peça 13 nas cavilhas.  
2 - Fixe a peça 13 na peça 8 com os parafusos [PD] que irá transpassar até a peça 9.

1 - Introduzca los tacos [AC] en la pieza 8 y encaje la pieza 13 en los tacos.  
2 - Fije la pieza 13 a la pieza 8 con los tornillos [PD] que pasarán por la pieza 9.

1 - Insert the dowels [AC] into part 8 and fit part 13 onto the dowels.  
2 - Attach part 13 to part 8 with the screws [PD] which will go through to part 9.

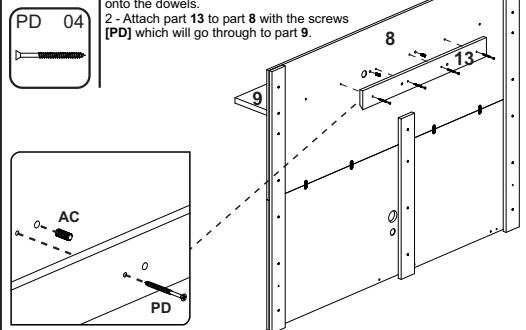

**PASSO 16**  
**PASO 16**  
**STEP 16**

1 - Encaixe a peça 15 na peça 7. Em seguida encaixe os tambores minifix [C] na peça 15, e gire até travar.  
2 - Fixe a peça 4 na peça 15 pela parte de baixo com os parafusos [PY].

1 - Monte la pieza 15 en la pieza 7. A continuación, monte los tambores minifix [C] en la pieza 15 y gírelos hasta que encajen.  
2 - Fije la pieza 4 a la pieza 15 por la parte inferior con los tornillos [PY].

1 - Fit part 15 onto part 7. Then fit the minifix drums [C] onto part 15, turn until they lock.  
2 - Attach part 4 to part 15 from the underside with the screws [PY].

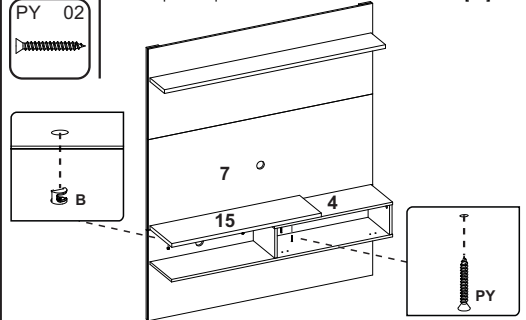

**PASSO 11**  
**PASO 11**  
**STEP 11**

1 - Fixe a peça 11 nas peças 7 e 8 com os parafusos [PZ], conforme alinhamento representado abaixo.

1 - Fije la pieza 11 en las piezas 7 y 8 con los tornillos [PZ], según la alineación representada abajo.

1 - Fix part 11 to parts 7 and 8 with the [PZ] screws, as shown below.

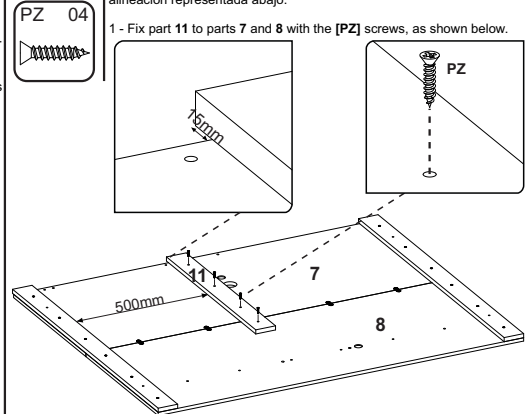

**PASSO 14**  
**PASO 14**  
**STEP 14**

1 - Fixe os parafusos minifix [B] na peça 7.

1 - Fije los tornillos minifix [B] a la pieza 7.

1 - Attach the minifix screws [B] to part 7.

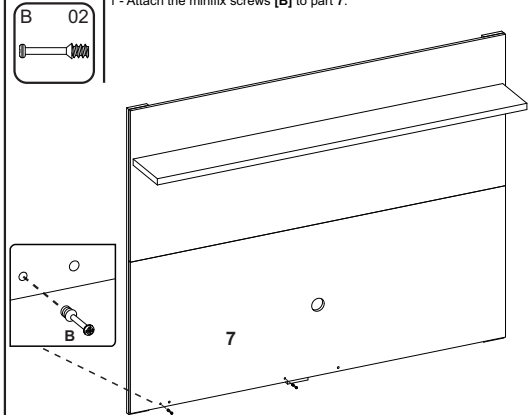

**PASSO 17**  
**PASO 17**  
**STEP 17**

1 - Encaixe as dobradiças [M] na peça 12 e fixe as com os parafusos [PP].  
2 - Alinhe a peça 12 nos furos da peça 2 e fixe a dobradiça [M] com os parafusos e porcas [PC].

1 - Coloque las bisagras [M] en la pieza 12 y fijela con los tornillos [PP].  
2 - Alinee la pieza 12 en los orificios de la pieza 2 y fije la bisagra [M] con los tornillos y las tuercas [PC].

1 - Fit the hinges [M] onto part 12 and secure them with the screws [PP].  
2 - Align part 12 in the holes in part 2 and secure the hinge [M] with the screws and nuts [PC].

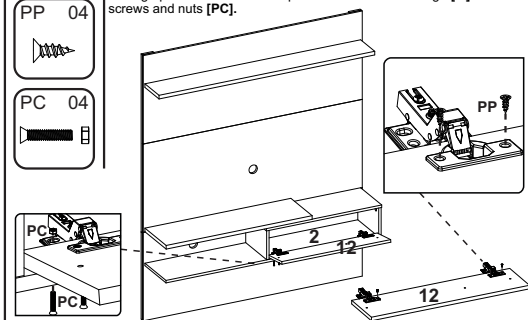

**PASSO 12**  
**PASO 12**  
**STEP 12**

1 - Encaixe a peça 9 na peça 8. Em seguida fixe a peça 10 na peça 9 com os parafusos [PD].

1 - Monte la pieza 9 en la pieza 8. A continuación, fije la pieza 10 a la pieza 9 con los tornillos [PD].

1 - Fit part 9 to part 8. Then fix part 10 to part 9 with the screws [PD].

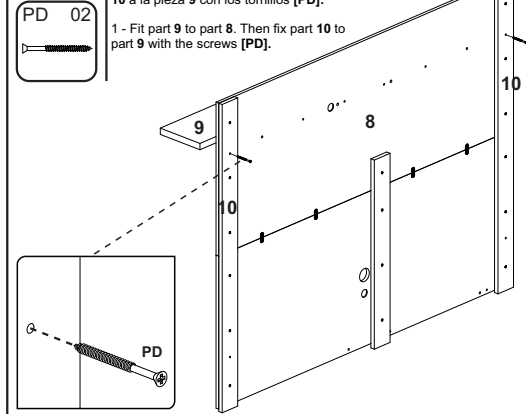

**PASSO 15**  
**PASO 15**  
**STEP 15**

1 - Faça o encaixe do conjunto montado nos passos anteriores na parede.

1 - Coloque en la pared el conjunto montado en los pasos anteriores.

1 - Fit the set assembled in the previous steps to the wall.

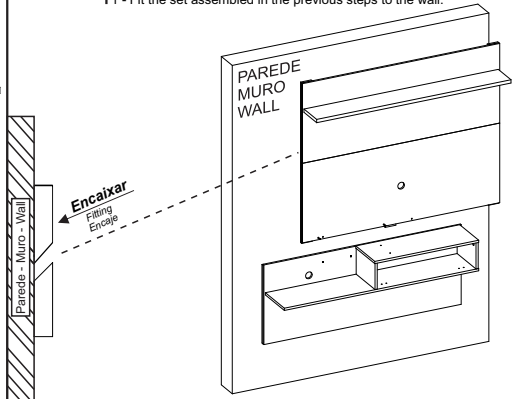

**PASSO 18**  
**PASO 18**  
**STEP 18**

1 - Encaixe os passa fios [PS] nas peças 5 e 7.  
2 - Alinhe o puxador [S] na peça 12 e fixe-o com os parafusos [PZ].

1 - Introduzca los cables [PS] en las piezas 5 y 7.  
2 - Alinee el asa [S] en la pieza 12 y fijela con los tornillos [PZ].

1 - Fit the wires [PS] into parts 5 and 7.  
2 - Align the handle [S] on part 12 and fix it with the screws [PZ].

