

## GARANTIA E INSTRUÇÕES DE LIMPEZA E CONSERVAÇÃO

**GARANTÍA E INSTRUCCIONES DE LIMPIEZA Y MANTENIMIENTO / WARRANTY AND CLEANING AND CARE INSTRUCTIONS**

Nosso produtos são garantidos por 90 dias contra defeitos de fabricação. Ao constatar um problema coberto pela garantia, entre em contato com a loja onde o produto foi comprado. Ela estará capacitada para atendê-lo da melhor forma diante de cada caso. Reclamações de garantia somente poderão ser atendidas se o termo de garantia for apresentado no ato de reivindicação, acompanhado de sua nota fiscal de compra.

Nuestros productos están garantidos contra defectos de fabricación por 90 días, a partir de la compra. Ao constatar un problema protegido por la garantía, póngase en contacto con la tienda donde se adquirió el producto. Ella estará capacitada para atenderlo de la mejor manera de acuerdo con cada caso.

Our products are guaranteed against manufacturing defects for 90 days from the date of purchase. When you find a problem covered by the warranty, please contact the store where the product was purchased. The store be able to serve you in the best way in each case.

**Exclusões:**  
Desgaste natural ou danos causados por água, maresia, ferrugem, incêndio, calor, cupins e pragas em geral. Montagem, manutenção e uso inadequado. Não cumprimento das recomendações técnicas do esquema. Montagens e desmontagens após a primeira instalação. Instalações elétricas e outras afins.

**Importante**  
A Linea Brasil não autoriza nenhuma pessoa, loja ou entidade assumir em seu nome qualquer outra garantia que não conste no certificado. A fabricante reserva-se no direito de efetuar nos produtos eventuais modificações que considerar necessárias, sem prejudicar as características essenciais. Os produtos terão peças de assistência para reposição no período de 1 ano a contar de sua retirada do mercado, desde que haja matéria-prima equivalente, observando o dispositivo no Art.32 da Lei 8.078/90 (Cód. Defesa do Consumidor). O atendimento para produtos fora de linha é feito por programação especial, através da loja revendedora sob aprovação de consulta prévia ao fabricante.

**Exclusões:**  
Desgaste natural o daños causados por agua, niebla salina, óxido, fuego, calor, termitas y plagas en general. Mantenimiento y uso inadecuado. Incumplimiento de las recomendaciones técnicas del esquema. Montaje y desmontaje tras la primera instalación. Instalaciones eléctricas y otras similares.

**Importante**  
Linea Brasil no autoriza a ninguna persona, tienda o entidad a asumir in su nombre cualquier otra garantía que no figure en el certificado. El fabricante se reserva el derecho de efectuar en los productos eventuales modificaciones que considere necesarias, sin perjudicar las características esenciales. Los productos tendrán piezas de asistencia para reposición en el período de 1 año a partir de su retirada del mercado. La atención para productos fuera de línea es hecha por programación especial, a través de la tienda revendedora bajo aprobación de consulta previa al fabricante.

**Exclusões:**  
Natural wear and tear or damage caused by water, sea spray, rust, fire, heat, termites and pests in general. Improper assembly, maintenance and use. Failure to comply with the technical recommendations of the scheme. Assembly and disassembly after the first installation. Electrical and other related installations.

**Importante**  
Linea Brasil does not authorize any person, store or entity to assume on its behalf any other warranty that does not appear on the certificate. The manufacturer reserves the right to make in the products any modifications that it considers necessary without prejudice to the essential characteristics. The products will have replacement parts within one year of being withdrawn from the market. The service for off-line products is done by special programming, through the store reseller under prior consultation with the manufacture.

Para retirar o pó, utilize um pano seco, espanador ou aspirador. Se necessário, para uma limpeza mais efetiva, utilize um pano levemente umedecido com água. Evite materiais abrasivos, umidade e calor.

Para quitar el polvo, utilice un paño seco, un plumero o una aspiradora. Si es necesario, para una limpieza más eficaz, utilice un paño ligeramente humedecido con agua. Termine con una franela limpia y seca. Evite materiales abrasivos, humedad y calor.

To remove dust, use a dry cloth, duster or vacuum cleaner. If necessary, for more effective cleaning, use a cloth slightly dampened with water. Finish with a clean, dry flannel. Avoid abrasive materials, humidity and heat.

VOLUME	ITEM	PEÇA	DESCRIÇÃO	DIMENSÕES (mm)		QUANTIDADE	
Caja	Artículo	Pieza	Descripción	Dimensión	Dimensión	Cantidad	Material
BOX	Item	Part	Description	Dimension	Amount		
1	1	510547001	RODAPE FRONTAL   ZÓCALO FRONTAL   FRONT BASEBOARD	2000	110 15	1	MDP
1	2	510547002	RODAPE TRASEIRO   ZÓCALO TRASERO   REAR BASEBOARD	1967	110 15	1	MDP
2	3	510547003	RODAPE LATERAL   ZÓCALO LATERAL   SIDE BASEBOARD	336	110 15	2	MDP
2	4	510547004	RODAPE CENTRAL   ZÓCALO CENTRAL   CENTRAL BASEBOARD	301	110 15	3	MDP
1	5	510547005	BASE ESQUERDA   BASE IZQUIERDA   LEFT BASE	534	434 15	1	MDP
2	6	510547006	BASE CENTRAL   BASE CENTRAL   CENTRAL BASE	902	451 25	1	MDP
1	7	510547007	BASE DIREITA   BASE DERECHA   RIGHT BASE	534	434 15	1	MDP
1	8	510547008	LATERAL ESQUERDA   LATERAL IZQUIERDA   LEFT SIDE	432	350 15	1	MDP
1	9	510547009	LATERAL DIREITA   LATERAL DERECHA   RIGHT SIDE	432	350 15	1	MDP
1	10	510547010	DIVISAO ESQUERDA   DIVISION IZQUIERDA   LEFT DIVISION	435	365 15	1	MDP
1	11	510547011	DIVISAO DIREITA   DIVISION DERECHA   RIGHT DIVISION	435	365 15	1	MDP
2	12	510547012	PAINEL FUNDO   PANEL FONDO   BACK PANEL	902	340 15	1	MDP
1	13	510547013	TRAVESSA APOIO TAMPO   TRAVESAÑO SOPORTE TAPA   TOP SUPPORT CROSSBAR	902	30 25	1	MDP
1	14	510547014	TRAVESSA FUNDO   TRAVESAÑO FONDO   BOTTOM CROSSBAR	518	60 15	2	MDP
1	15	510547015	TAMPO   TAPA   TOP	2000	425 25	1	MDP
1	16	510547016	ACABAMENTO INFERIOR   ACABADO INFERIOR   BOTTOM FINISH	2000	110 15	1	MDP
1	17	510547017	FRENTE GAVETA   FRENTE CAJÓN   DRAWER FRONT	545	335 15	2	MDP
1	18	510547018	LATERAL ESQUERDA GAVETA   LATERAL IZQUIERDA CAJÓN   LEFT DRAWER SIDE	350	260 15	2	MDP
1	19	510547019	LATERAL DIREITA GAVETA   LATERAL DERECHA CAJÓN   RIGHT DRAWER SIDE	350	260 15	2	MDP
1	20	510547020	FUNDO GAVETA   FONDO CAJÓN   DRAWER BOTTOM	473	345 2.8	2	MDF
2	21	510547021	CONTRA FUNDO GAVETA   CONTRAFONDO CAJÓN   DRAWER BACK PANEL	463	258 15	2	MDP
2	22	510547022	APOIO GAVETA   SOPORTE CAJÓN   DRAWER SUPPORT	335	70 15	2	MDP
1	23	510547023	FUNDO LATERAL   FONDO LATERAL   SIDE BOTTOM	545	362 2.8	2	MDF

		TABELA DE ACESSÓRIOS   TABLA DE ACCESORIOS   ACCESSORIES TABLE		
	Código   Code	Descrição   Description	Description	Quantidade   Amount
A	160001003	CAVILHAS 8X20MM   ESPIGAS 8X20MM   DOWELS 8X20MM		4
B	160001005	CAVILHA 8X55MM   ESPIGA 8X55MM   DOWEL 8X55MM		4
C	160001008	PINO GIROFIX DUPLU   PASADOR GIROFIX DOBLE   DOUBLE GIROFIX PIN		4
D	160001012	DISPOSITIVO TRAPEZIO   DISPOSITIVO TRAPEZIO   TRAPEZOID DEVICE		5
E	160001018	CANTONEIRA PLASTICA   ESCUADRA PLASTICA   PLASTIC ANGLE BRACKET		28
F	160001004	CAVILHAS 8X30MM   ESPIGA 8X30MM   DOWEL 8X30MM		30
G	160001024	PINO GIROFIX   PASADOR GIROFIX   GIROFIX PIN		44
H	160001025	CASTANHA DO MINI-GIROFIX   EXCENTRICA DEL MINI GIROFIX   MINI GIROFIX CAM		52
I	160002002	TAMPA ADESIVA 18MM   TAPA ADHESIVA 18MM   ADHESIVE CAP 18MM		26
J	160002004	SAPATA OVAL   ZAPATA OVALADA   OVAL GLIDE		10
K	160002005	GUIA CABO   GUIA DE CABLE   CABLE GUIDE		1
L	160002015	BATENTE SILICONE   TOPE DE SILICONA   SILICONE BUMPER		4
M	160004001	SUPOORTE PRATELEIRA U   SOPORTE DE ESTANTE U   U SHELF SUPPORT		4
N	160005091	PUXADOR PERFIL ALUMINIO   TIRADOR PERFIL ALUMINIO   ALUMINUM PROFILE HANDLE		2
O	160006001	PARAFUSO 3,5X12 CABECA CHATA   TORNILLO 3,5X12 CABECA PLANA   SCREW 3.5X12 FLAT HEAD		20
P	160006006	PARAFUSO 3,5X40 CABECA CHATA   TORNILLO 3,5X40 CABECA PLANA   SCREW 3.5X40 FLAT HEAD		6
Q	160006008	PARAFUSO 4,5X25 CABECA CHATA   TORNILLO 4,5X25 CABECA PLANA   SCREW 4.5X25 FLAT HEAD		13
R	160006011	PREGO 8X8 COM CABECA LISO   CLAVO 8X8 CON CABEZA LISA   NAIL 8X8 WITH SMOOTH HEAD		52
S	160006016	PARAFUSO 3,5X12 CABECA FLANGEADA   TORNILLO 3,5X12 CABECA CON BRIDA   SCREW 3.5X12 FLANGED HEAD		118
T	160006053	PARAFUSO ESTRUCTURAL 7X40 CABECA CHATA   TORNILLO ESTRUCTURAL 7X40 CABECA PLANA   STRUCTURAL SCREW 7X40 FLAT HEAD		2
U	160008007	CORREDICA TELESCOPICA   CORREDERA TELESCOPICA   TELESCOPIC SLIDE		2
V	160010048	KIT FITA LED   KIT CINTA LED   LED STRIP KIT		1
W	180001100	VIDRO   VASO   GLASS		1

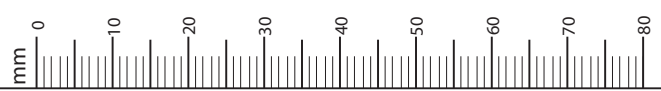

01

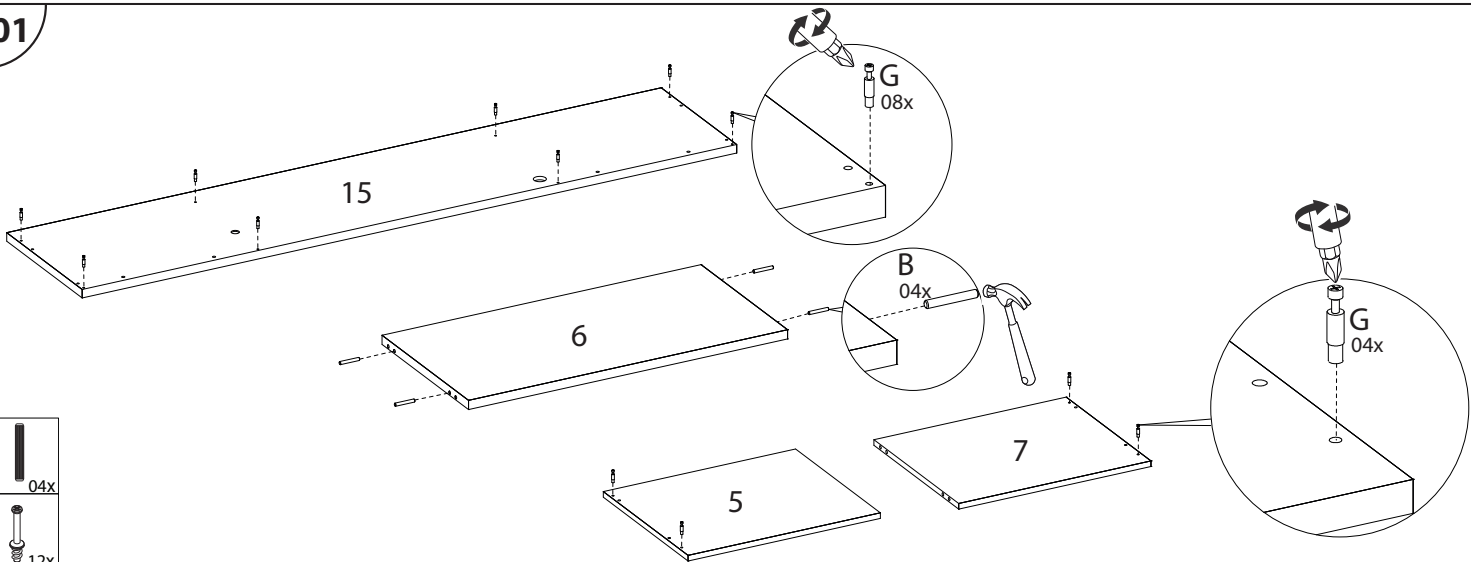

- B 04x
- G 12x

02

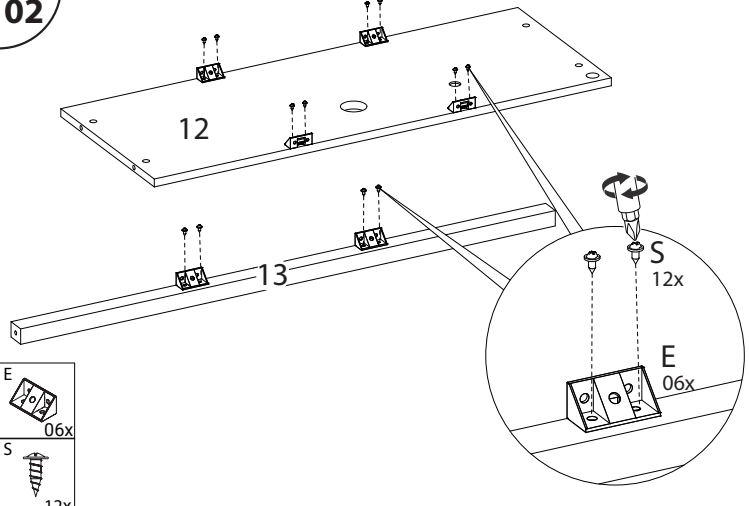

- E 06x
- S 12x

03

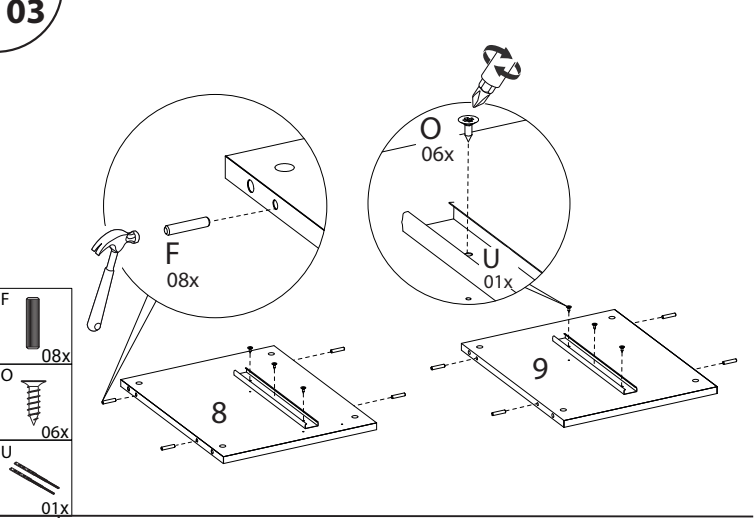

- F 08x
- O 06x
- U 01x

04

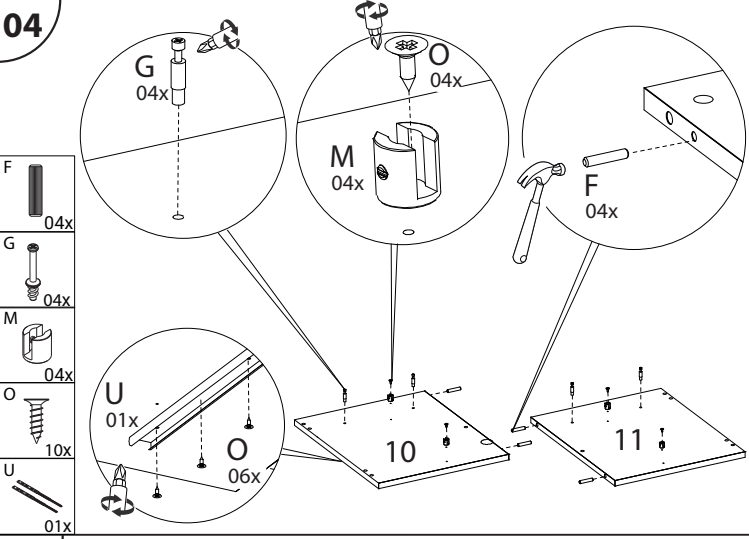

- F 04x
- G 04x
- M 04x
- O 10x
- U 01x

05

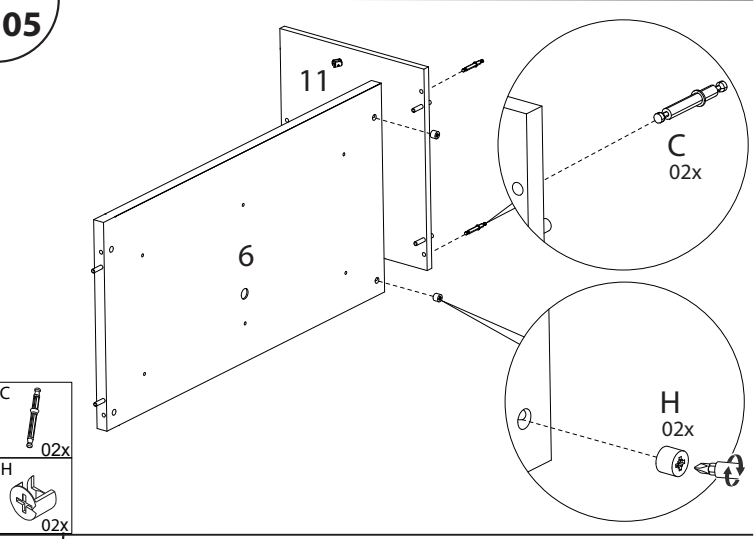

- C 02x
- H 02x

06

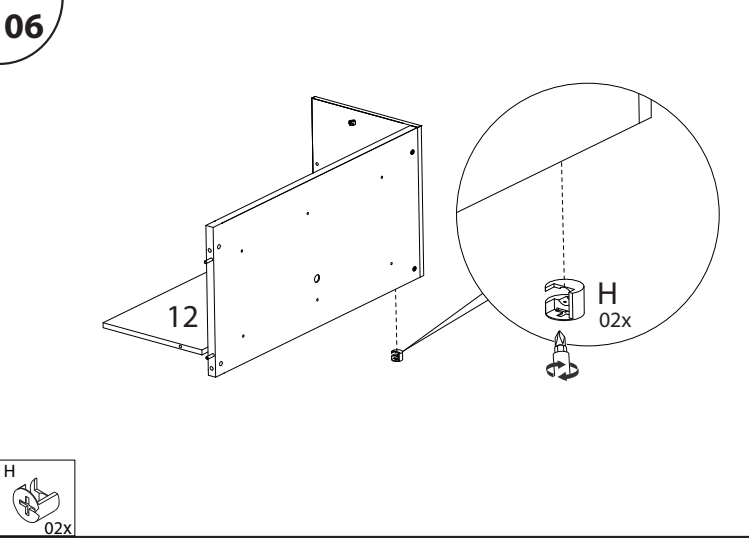

- H 02x

07

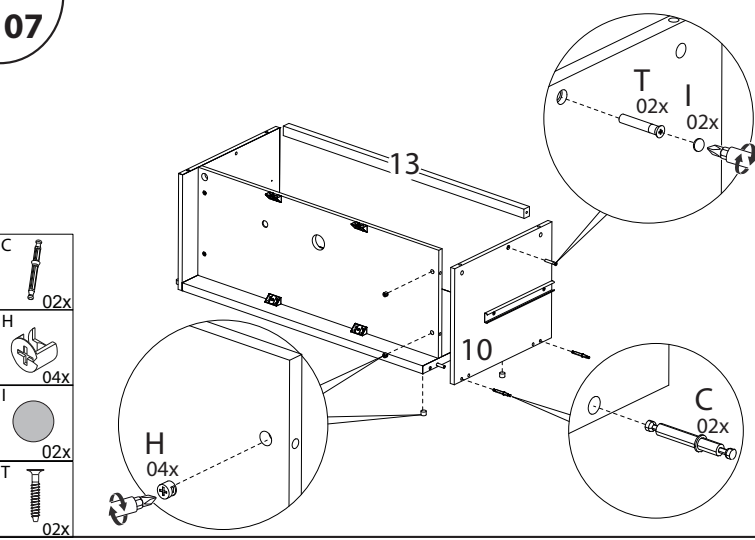

- C 02x
- H 04x
- I 02x
- T 02x

08

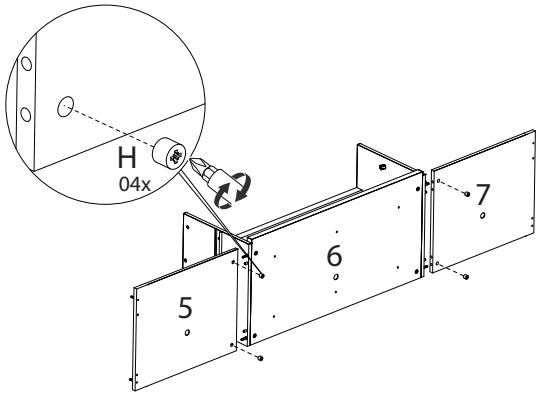

09

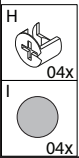
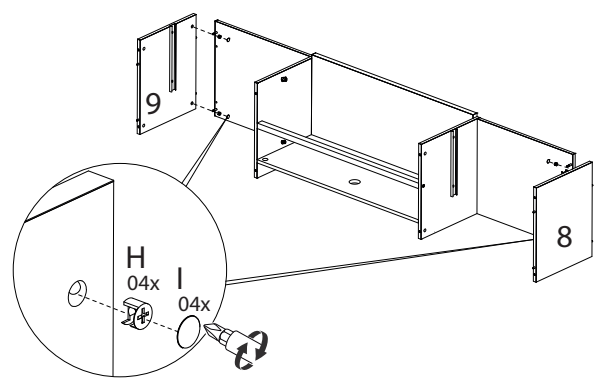

10

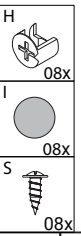
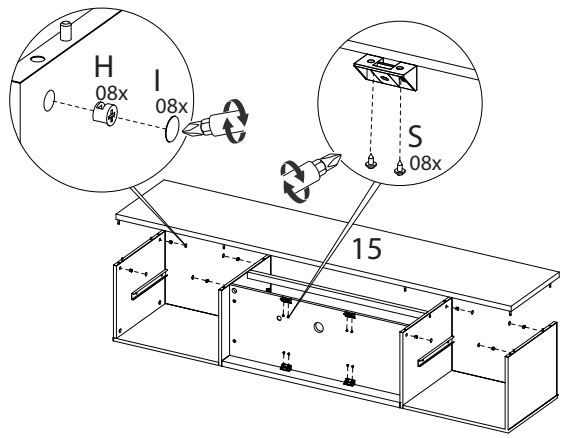

11

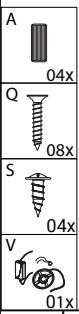
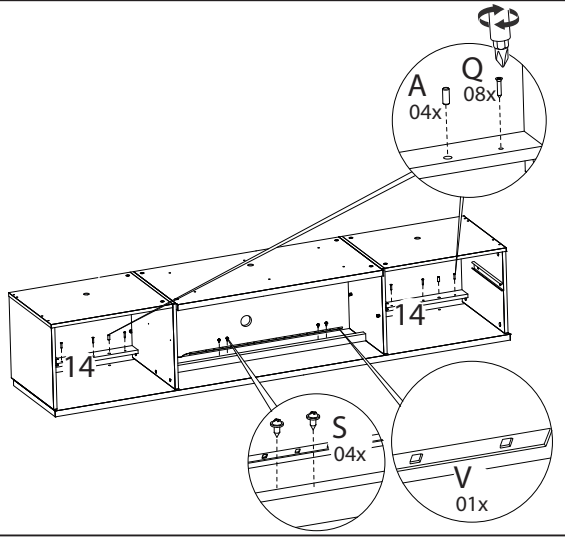

12

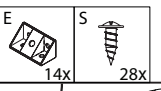
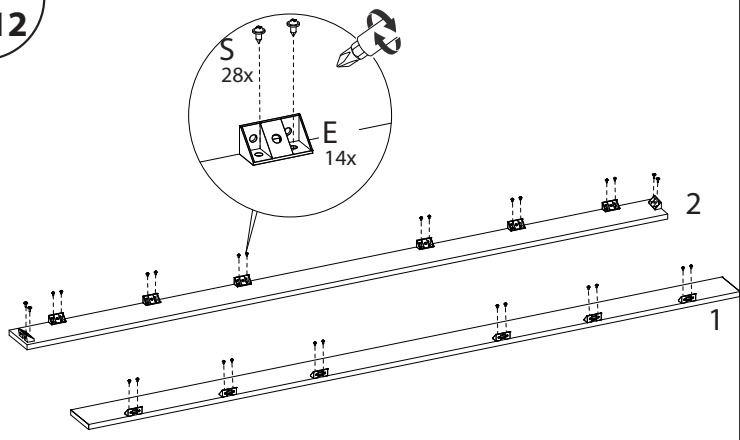

13

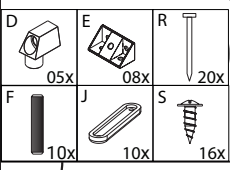
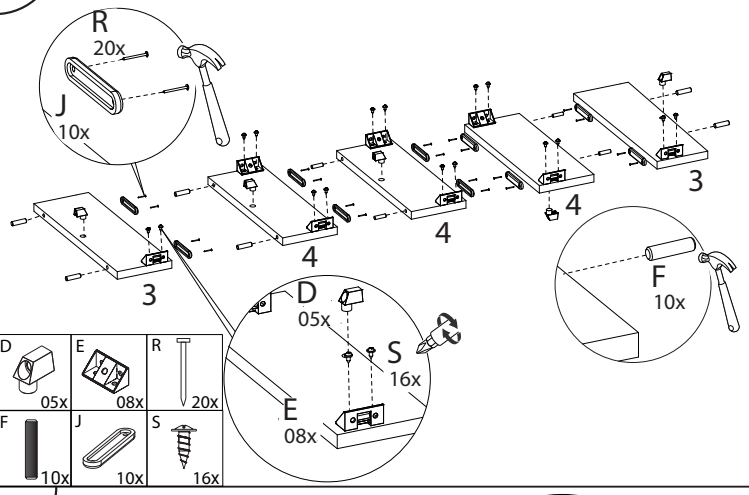

14

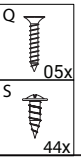
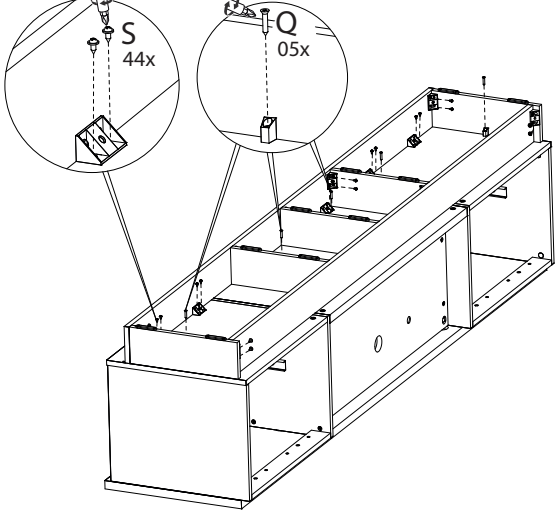

15

