

Nº	DESCRIÇÃO/DESCRIPCIÓN	QTD./CANT.	Nº	DESCRIÇÃO/DESCRIPCIÓN	QTD./CANT.
A	PARF 3,5 X 40 CBC CHATA/FILIPS (CÓD. 1107) TORNILLO 3,5 X 40 (CÓD. 1107)	10	N2	GIZ DE CORREÇÃO CAMURÇA (CÓD. 4915) TIZA CORRECTORA (CÓD.4915)	01
			O	JUNÇÃO PARA FUNDO (CÓD. 1038) UNIÓN PARA FONDO (CÓD. 1038)	06
B	CAVILHA PINUS 8 X 30MM (CÓD. 1064) TARUGO DE MADERA 8X30MM (CÓD. 1064)	24	P	CAVILHA PINUS 8 X 50MM (CÓD. 5541) TARUGO DE MADERA 8X50MM (CÓD. 5541)	04
C	PARF 3,5 X 14 CBC CHATA/FILIPS (CÓD. 1104) TORNILLO 3,5X14 (CÓD. 1104)	50	Q	SUORTE METÁLICO (CÓD. 1848) SOPORTE METALICO (CÓD. 1848)	01
D	PARF 3,5 X 25 CBC FLANG P/ PUXADOR (CÓD. 1207) TORNILLO 3,5X25 PARA MANIJA (CÓD. 1207)	10	R	CAPA PLÁSTICA (CÓD. 3507) CAPA DE PLASTICO (CÓD. 3507)	01
			S	BUCHA 8MM (CÓD. 1059) TACO DE PLASTICO (CÓD. 1059)	01
E	PARF 4,8 X 55 P/ PÉ (CÓD. 2477) TORNILLO 4,8 X 55 (CÓD. 2477)	05	T	TAPA FURO FREIJO - CÓD.4901MP /TAPA AGUJERO	06
F	PARF 4,5 X 28 (CÓD. 1116) TORNILLO 4,5 X 28 (CÓD. 1116)	03	<p>NOTA: A SEPARAÇÃO DOS ACESSÓRIOS ANTES DE INICIAR A MONTAGEM FACILITARÁ A MESMA. OS PARAFUSOS E CAVILHAS ESTÃO NA ESCALA REAL. EM CASO DE DÚVIDA NA IDENTIFICAÇÃO, COLOQUE O ACESSÓRIOS SOBRE A IMAGEM.</p> <p>AMIGO MONTADOR, SIGA TODAS AS INSTRUÇÕES DESTA FORMULÁRIO, ELAS SÃO INDISPENSÁVEIS. LEMBRE-SE: A INDÚSTRIA NÃO SE RESPONSABILIZA POR DANOS CAUSADOS NA HORA DA MONTAGEM..</p> <p>NOTAS: SEPARAR LOS ACCESORIOS ANTES DE INICIAR EL MONTAJE LO HARÁ MÁS FÁCIL. LOS TORNILLOS Y MUÑECOS SON A ESCALA REAL. SI DUDA EN LA IDENTIFICACIÓN, COLOQUE EL ACCESORIO EN LA IMAGEN.</p> <p>/SIGA TODAS LAS INSTRUCCIONES DE ESTE FORMULARIO, SON IMPRESCINDIBLES. RECUERDE: LA INDUSTRIA NO SE HACE RESPONSABLE POR DAÑOS AL MOMENTO DEL MONTAJE.</p>		
G	ACES CANTONEIRA 2 FUROS (CÓD. 1056) ÁNGULO METALICO 2 AGUJEROS (CÓD. 1056)	06	<p>QUANTIDADE NECESSÁRIA DE MONTADORES: 02. /CANTIDAD NECESARIA DE ENSAMBLADORES: 02.</p> <p>Ferramentas Necessárias/herramientas necesarias Não fornecidas/no suministradas</p> <p>CHAVE DE FENDA CHAVE PHILIPS MARTELO PARAFUSA DEIRA</p>		
H	PUXADOR ASTI GOLD (CÓD. 4991) MANIJA (CÓD. 4991)	05			
i	PE PLASTICO QUADRADO (CÓD. 2307) PATAS PLASTICAS (CÓD. 2307)	04	<p>Rua Bom Jesus, 08 - Parque Industrial FONE/FAX: (45) 3286 - 7400 CEP : 85790-000 - capitão L. Marques - PR www.indekes.com.br</p>		
J1	CORREDIÇA METAL 300MM (CÓD. 2452)	01 PAR			
J2	CORREDERA METALICA (CÓD. 2452)				
K1	CALÇO 3MM (CÓD. 1169) CALZO METALICO 3MM (CÓD. 1169)	08	<p>CERTIFICADO DE GARANTIA PARABÉNS!/FELICITACIONES POR SU ELECCIÓN!</p> <p>Você acaba de adquirir um produto INDÉKES com alta qualidade e um excelente design! Preparamos este certificado para que você tenha o melhor proveito possível de seu produto. Abaixo estão algumas dicas para você proteger e usufruir da garantia./Acabas de adquirir un producto de alta calidad con un excelente diseño! Hemos preparado este certificado para que puedas sacarle el máximo partido a tu producto. A continuación se ofrecen algunos consejos para que puedas protegerte y beneficiarse de la garantía.</p> <p>Obrigado por escolher a INDÉKES!/¡Gracias por elegir INDÉKES!</p>		
K2	DOBRADIÇA ALTA CAN. 9MM (CÓD. 1033) BISAGRA ALTA 9MM (CÓD. 1033)	08			
L	PREGO 10 X 10 C/ CABEÇA (CÓD. 1041) CLAVO 10X10 CON CABEZA (CÓD.1041)	84	<p>TEMPO DE GARANTIA/TIEMPO DE GARANTÍA Seu produto será garantido pelo período de 90 dias, a partir da data na nota fiscal de compra./Su producto estará garantizado por un periodo de 90 días a partir de la fecha en la factura de compra.</p> <p>A GARANTIA EXCLUÍ/LA GARANTÍA EXCLUYE Problemas devido ao mau uso dos produtos de limpeza ou manuseio irregular./Problemas debido al mal uso de los productos, limpieza o manejo irregular.</p> <p>Problemas relacionados ao transporte e armazenamento do produto após a entrega./Problemas relacionados con el transporte y almacenamiento del producto después de la entrega.</p> <p>Descoloração por exposição diretamente à luz solar, ressecamento ou manchas causadas por agentes relacionados nos "Cuidados com os Produtos"./Decoloración por exposición directa al sol, ressecamiento o manchas causadas por agentes mencionados en los "Cuidados con los Productos".</p> <p>Danos causados por agentes da natureza, como inundações ou acidentes de qualquer espécie./Daños causados por agentes de la naturaleza, como inundaciones o accidentes de cualquier tipo.</p> <p>Danos causados por qualquer tipo de umidade./Daños causados por cualquier tipo de humedad.</p> <p>Utilização do produto em local úmido e não arejado./Utilización del producto en lugares húmedos y no ventilados.</p> <p>Excesso de peso sobre o produto./Exceso de peso sobre el producto.</p> <p>Problemas e desgastes causados por animais domésticos./Problemas y desgaste causados por animales domésticos.</p> <p>Uso em ambientes infectado por cupins ou carunchos./Uso en ambientes infectados por termitas o carcomas.</p> <p>Acidentes causados por montagem inadequada./Accidentes causados por montaje inadecuado.</p>		
M	COLA SACHET (CÓD. 1020) PEGAMENTO (CÓD.1020)	02			
N1	GIZ DE CORREÇÃO FREIJO (CÓD. 4914) TIZA CORRECTORA (CÓD.4914)	01			

MANUAL KIT 0,60 4P 1G

DADOS INDISPENSÁVEIS PARA A VALIDADE DESTA GARANTIA

/DATOS INDISPENSABLES PARA LA VALIDEZ DE ESTA GARANTÍA

- FORRE O CHÃO COM PAPELÃO OU SIMILAR/COLOQUE EL CARTÓN O UN MATERIAL SIMILAR EN EL SUELO;
- INICIE A MONTAGEM SEGUINDO A SEQÜÊNCIA NUMÉRICA/INICIE EL ENSAMBLAJE SIGUIENDO LA SECUENCIA NUMÉRICA;
- VERIFIQUE A RESISTÊNCIA DA PAREDE QUANDO NECESSÁRIO/VERIFIQUE LA RESISTENCIA DE LA PARED (CUANDO SEA NECESARIO);
- É OBRIGATÓRIO FIXAR O MÓDULO A PAREDE/ES OBLIGATORIO FIJAR EL MÓDULO A LA PARED;
- FAÇA A JUNÇÃO COM PARAFUSOS UNIÃO QUANDO NECESSÁRIO/HAGA LA UNIÓN CON TORNILLOS CUANDO SEA NECESARIO;
- COLOQUE E REGULE PORTA E PUXADORES/COLOQUE Y AJUSTE LA PUERTA Y LOS TIRADORES;
- PARA LIMPEZA USE PANO MACIO E SECO/PARA LA LIMPIEZA USE UN PAÑO SUAVE Y SECO;
- NÃO UTILIZE PRODUTOS ABRASIVOS OU SIMILARES, TAIS COMO: CERA, ÁLCOOL, DETERGENTES, TINNER, LUSTRA MOVEIS, ETC/NO UTILICE PRODUCTOS ABRASIVOS O SIMILARES, TALES COMO: CERA, ALCOHOL, DETERGENTES, AGUARRÁS, LUSTRA MUEBLES, ETC.;
- DEIXE O MÓVEL SEM USO POR 24HRS PARA DAR RIGIDEZ A ESTRUTURA/DEJE EL MUEBLE SIN USAR POR 24 HORAS PARA DAR RIGIDEZ A LA ESTRUCTURA;
- PRODUTO PARA USO DOMESTICO/PRODUCTO PARA USO DOMÉSTICO;
- CUMPRINDO TODOS OS REQUISITOS EXISTENTES NESSE CERTIFICADO DE GARANTIA, O SEU PRODUTO ESTA COBERTO PELA GARANTIA DE 90 DIAS/CUMPLIENDO CON TODOS LOS REQUISITOS PRESENTES EN ESTE CERTIFICADO DE GARANTÍA, SU PRODUCTO ESTÁ CUBIERTO POR LA GARANTÍA DE 90 DÍAS.

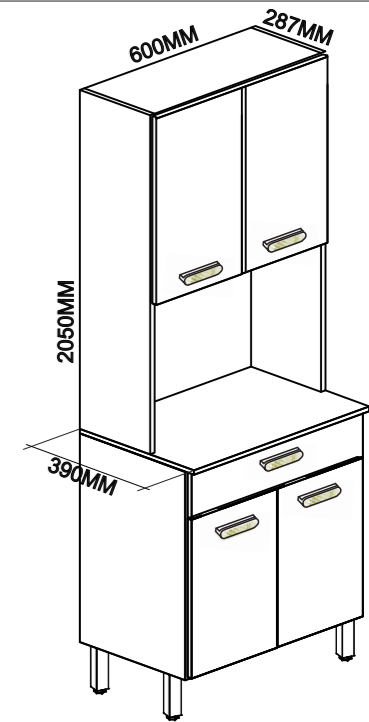

AO SOLICITAR ASSISTENCIA INFORME O CODIGO DO PRODUTO E DA COR. EX: 6033.096 - 1441
AL SOLICITAR ASISTENCIA, INFORME EL CÓDIGO DE LA PIEZA Y EL DEL REVESTIMIENTO; POR EJEMPLO: 6033.096 - 1441

PEÇA/PIEZA	COD.	DESCRIÇÃO/DESCRIPCIÓN	MEDIDA	MATERIAL	CORES/COLORES	QTD./CANTIDAD
01	6033.096	LATERAL ESQUERDA INF. /LATERAL IZQUIERDA INFERIOR	357X670X15	MDP	1441-FREIJÓ	01
02	6033.094	BASE BL /BASE	357X570X15	MDP	1441-FREIJÓ	01
03	6033.095	LATERAL DIREITA INF. /LATERAL DERECHA INFERIOR	357X670X15	MDP	1441-FREIJÓ	01
04	6033.0118	TAMPO /TAPA	390X600X15	MDP	1441-FREIJÓ	01
05	6032.092	FORRO INFERIOR /FONDO INFERIOR	335X595X3	HDF	1441-FREIJÓ	02
06	6226.04	LAT. ESQ. SUP. /LAT. IZQUIERDA SUPERIOR	269X1194X15	MDP	1441-FREIJÓ	01
07	6033.083	BASE/CHAPEU /BASE/TAPA SUPERIOR	269X570X15	MDP	1441-FREIJÓ	02
08	6033.084	PRATELEIRA/ESTANTE	209X570X15	MDP	1441-FREIJÓ	01
09	6226.05	LAT. DIR. SUP./LAT. DERECHA SUPERIOR	269X1194X15	MDP	1441-FREIJÓ	01
10	612.027	FORRO /FONDO	300X595X3	HDF	1441-FREIJÓ	02
11	6226.06	FORRO MAIOR /FONDO MAYOR	595X595X3	HDF	1441-FREIJÓ	01
12	6040.08	FRENTE GAV. /FRENTE DEL CAJÓN	148X588X15	MDP	-	1443-CAMURÇA 01
13	7043	LATERAL GAV. /LATERAL DEL CAJÓN	96X300X15	MDP	1441-FREIJÓ	02
14	6033.0108	FORRO GAV. /FONDO DEL CAJÓN	313X529X3	HDF	1441-FREIJÓ	01
15	6033.0107	TRASEIRO GAV. /TRASERO DEL CAJÓN	70X545X15	MDP	1441-FREIJÓ	01
16	6180.07	PORTA /PUERTA	291x600X15	MDP	-	1443-CAMURÇA 02
17	6033.085	PORTA INFERIOR /PUERTA INFERIOR	291x510X15	MDP	-	1443-CAMURÇA 02

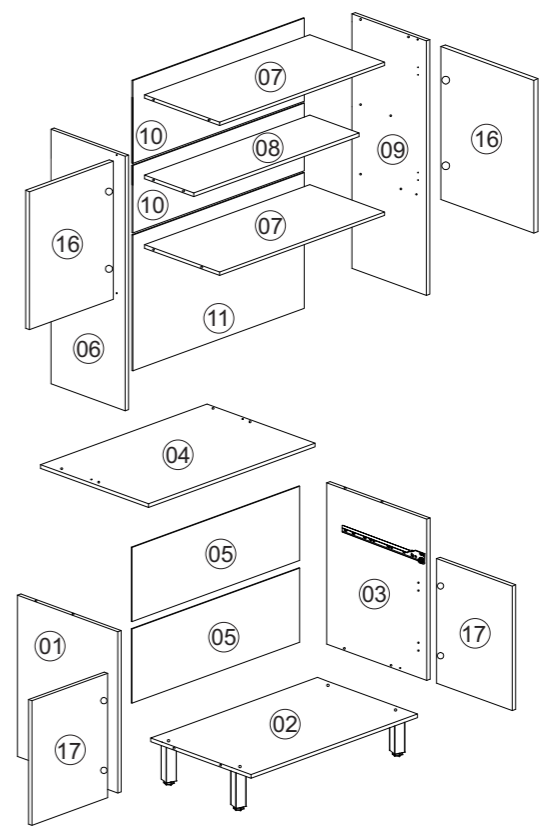
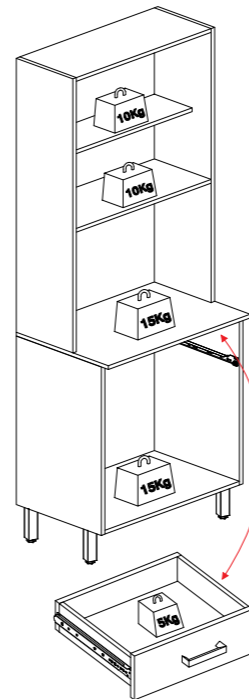

O PESO MÁXIMO DE CARGA INFORMADO NO DESENHO SE REFERE A OBJETOS DISTRIBUÍDOS DE MANEIRA UNIFORME SOBRE TODA A ÁREA DE CONTATO DA PEÇA.

/EL P SO MÁXIMO DE CARGA INFORMADO EN EL DIBUJO SE REFIERE A OBJETOS DISTRIBUIDOS DE MANERA UNIFORME SOBRE TODA EL ÁREA DE CONTACTO DE LA PIEZA.

ATENÇÃO: É IDEAL MONTAR COM A PARTE TRASEIRA DO MÓVEL VIRADO PARA BAIXO, DE MODO QUE AS PEÇAS FIQUEM ESTÁVEIS E FIRMES EM CONTATO COM O CHÃO. PARA ISSO FORRE O CHÃO COM A CAIXA DE PAPELÃO ANTES DE INICIAR A MONTAGEM.

¡ATENCIÓN: ES IDEAL MONTAR CON LA PARTE POSTERIOR DEL MUEBLE HACIA ABAJO, DE MODO QUE LAS PIEZAS QUEDEN ESTABLES Y FIRME EN CONTACTO CON EL SUELO. PARA ESO, CUBRA EL SUELO CON LA CAJA DE CARTÓN ANTES DE INICIAR EL MONTAJE.

ANTES DO ENCAIXE DE CADA CAVILHA DE MADEIRA (B, P) PASSAR A COLA SACHET (M).

¡ANTES DE ENCAJAR CADA TARUGO DE MADERA (B, P), APLIQUE EL PEGAMENTO (M).

PASSO 01

1.1 - ENCAIXE A PRATELEIRA (08), A BASE (07) E O CHAPEU (07) DO ARMÁRIO NA LATERAL ESQUERDA (06) UTILIZANDO 06UN DA CAVILHA (B) 8X30 E FIXE COM 02UN DO PARAFUSO (A) 3,5X40MM.

2.1 - ENCAJE LA ESTANTE (08), LA BASE (07) Y LA TAPA SUPERIOR (07) EN EL LATERAL IZQUIERDO (06) UTILIZANDO 06UN DEL TARUGO (B) 8X30 Y FIJE CON 02UN DEL TORNILLO (A) 3,5X40MM.

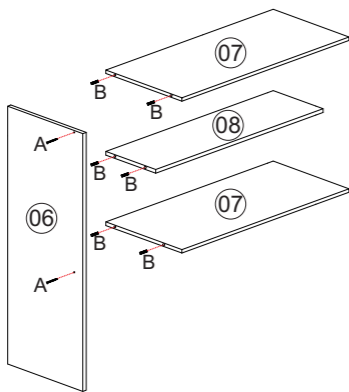

PASSO 02

2.1 - ENCAIXE A LATERAL DIREITA (09) NO CONJUNTO JA MONTADO UTILIZANDO 06UN DA CAVILHA (B) 8X30 E FIXE COM 02UN DO PARAFUSO (A) 3,5X40MM.

2.1 - ENCAJE EL LATERAL DERECHO (09) EN EL CONJUNTO YA ENSAMBLADO UTILIZANDO 6 UNIDADES DEL TARUGO (B) 8X30 Y FIJE CON 2 UNIDADES DEL TORNILLO (A) 3,5X40MM.

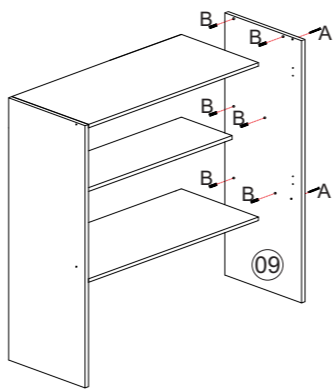

PASSO 03

3.1 - ENCAIXE O TAMPO (04) NA PARTE INFERIOR DAS LATERAIS DO ARMÁRIO (06 E 09) UTILIZANDO 04UN DA CAVILHA (P) 8X50 E FIXE COM 02UN DO PARAFUSO (A) 3,5X40MM. **NOTA:** AS CAVILHAS (P) 8X50, FICARÃO TRANSPASSADAS NA PEÇA.

3.1 - ENCASTRE LA TAPA (04) EN LA PARTE INFERIOR DE LOS LATERALES DEL ARMARIO (06 Y 09) UTILIZANDO 04 UNIDADES DEL TARUGO (P) 8X50 Y FIJE CON 02 UNIDADES DEL TORNILLO (A) 3,5X40MM. **NOTA:** LOS TARUGOS (P) 8X50 QUEDARÁN SOBRESALIENDO DE LA PIEZA.

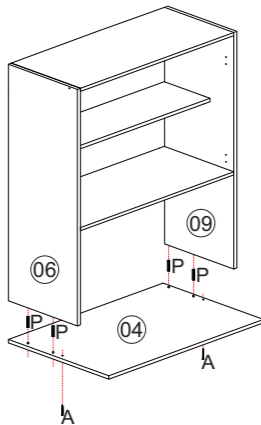

PASSO 04

AGORA INICIE A MONTAGEM DA PARTE INFERIOR DO MÓVEL.

4.1 - FIXE PRIMEIRO OS 04 PÉS (i) NA BASE (02) UTILIZANDO 04UN DO PARAFUSOS (E) 4,8 X 55MM.

¡AHORA INICIE EL MONTAJE DE LA PARTE INFERIOR DEL MUEBLE. 4.1 - FIJE PRIMERO LAS 04 PATAS (i) EN LA BASE (02) UTILIZANDO 04 UNIDADES DEL TORNILLO (E) 4,8X55MM.

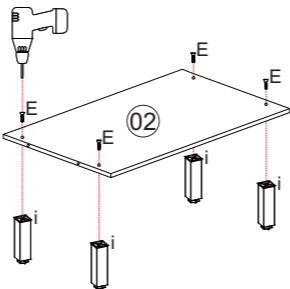

PASSO 05

5.1 - FIXE A PRIMEIRA PEÇA DA CORREDIÇA (J1) NA LATERAL ESQUERDA DO BALCÃO (01). PARA ISSO, UTILIZE 02UN DO PARAFUSO (C) 3,5X14.

5.2 - DEPOIS, ENCAIXE A LATERAL (01) NA BASE (02) UTILIZANDO 02UN DA CAVILHA (B) 8X30 E FIXE COM 01UN DO PARAFUSO (A) 3,5X40MM.

5.1 - FIJE LA PRIMERA PIEZA DE LA CORREDERA (J1) EN EL LATERAL IZQUIERDO DEL MÓDULO (01). PARA ESO, UTILICE 02 UNIDADES DEL TORNILLO (C) 3,5X14MM. 5.2 - LUEGO, ENCASTRE EL LATERAL (01) EN LA BASE (02) UTILIZANDO 02 UNIDADES DEL TARUGO (B) 8X30 Y FIJE CON 01 UNIDAD DEL TORNILLO (A) 3,5X40MM.

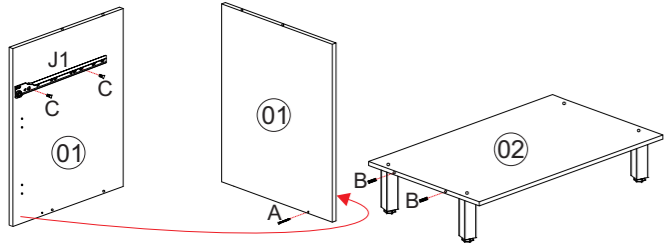

PASSO 06

6.1 - AGORA FIXE A MESMA PEÇA DA CORREDIÇA (J1) NA LATERAL DIREITA DO BALCÃO (03). PARA ISSO, UTILIZE 02UN DO PARAFUSO (C) 3,5X14. 6.2 - DEPOIS, ENCAIXE A LATERAL (03) NA BASE (02) UTILIZANDO 02UN DA CAVILHA (B) 8X30 E FIXE COM 01UN DO PARAFUSO (A) 3,5X40MM.

6.1 - AHORA FIJE LA MISMA PIEZA DE LA CORREDERA (J1) EN EL LATERAL DERECHO DEL MÓDULO (03). PARA ESO, UTILICE 02 UNIDADES DEL TORNILLO (C) 3,5X14MM. 6.2 - LUEGO, ENCASTRE EL LATERAL (03) EN LA BASE (02) UTILIZANDO 02 UNIDADES DEL TARUGO (B) 8X30 Y FIJE CON 01 UNIDAD DEL TORNILLO (A) 3,5X40MM.

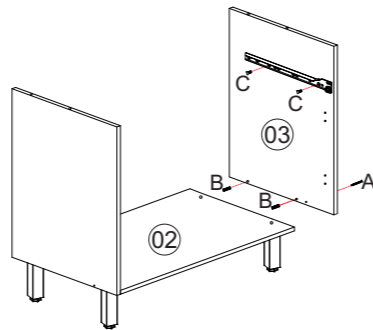

PASSO 07

AGORA FAÇA A JUNÇÃO DAS DUAS PARTES DO MÓVEL.

7.1 - ENCAIXE A PARTE SUPERIOR NA INFERIOR, PELAS CAVILHAS QUE FICARAM TRANSPASSADAS NO TAMPO (04). 7.2 - DEPOIS, FAÇA A FIXAÇÃO DO TAMPO NA PARTE INFERIOR UTILIZANDO 4UN DA CANTONEIRA 2 FUIROS (G) COM 02UN DO PARAFUSO (C) 3,5X14MM PARA CADA UMA.

¡AHORA HAGLA LA UNIÓN DE LAS DOS PARTES DEL MUEBLE. 7.1 - ENCASTRE LA PARTE SUPERIOR CON LA INFERIOR, A TRÁVÉS DE LOS TARUGOS QUE SOBRESALEN DE LA TAPA (04). 7.2 - LUEGO, FIJE LA TAPA A LA PARTE INFERIOR UTILIZANDO 4 UNIDADES DE LA ESCUADRA DE 2 AGUJEROS (G), CON 02 UNIDADES DEL TORNILLO (C) 3,5X14MM PARA CADA UNA.

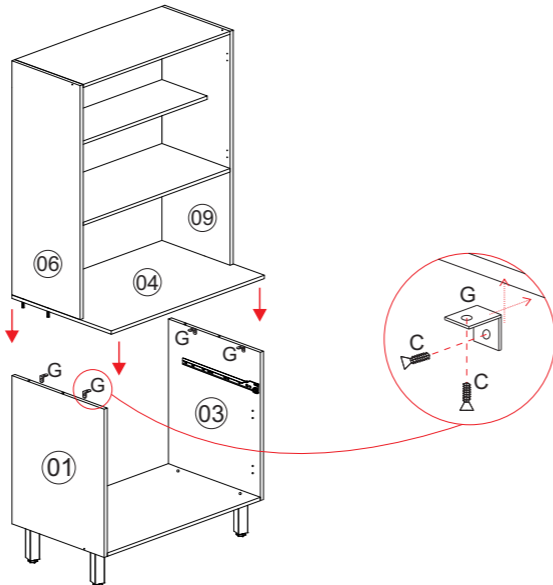

PASSO 08

FAÇA A FIXAÇÃO DOS FORROS (10, 11, 05).

NOTA: A UNIÃO ENTRE OS FORROS DEVE COINCIDIR COM O CENTRO DAS PRATELEIRAS DO MÓVEL.

8.1 - INICIE A FIXAÇÃO DOS FORROS, DE FORMA ALINHADA, UTILIZANDO PREGOS (L) 10 X 10MM, PRIMEIRO PELAS EXTREMIDADES DA PEÇA. 8.2 - DEPOIS FAÇA A FIXAÇÃO DAS JUNÇÕES PARA FUNDO (O), NOS CENTROS ONDE OS FORROS SE UNEM, EXCETO ENTRE OS FORROS 10 E 11 E OS ÚLTIMOS FORROS (05). UTILIZE OS MESMOS PREGOS (L) 10 X 10MM. A FIXAÇÃO DOS PREGOS E JUNÇÃO DEVE SER FEITA A CADA 10CM.

¡FIJE LOS FONDOS (10, 11, 05). NOTA: LA UNIÓN ENTRE LOS FONDOS DEBE COINCIDIR CON EL CENTRO DE LOS ESTANTES DEL MUEBLE.

8.1 - INICIE LA FIJACIÓN DE LOS FONDOS, DE FORMA ALINEADA, UTILIZANDO CLAVOS (L) 10X10MM, PRIMERO EN LOS EXTREMOS DE LA PIEZA. 8.2 - LUEGO FIJE LAS UNIONES PARA FONDO (O) EN LOS CENTROS DONDE LOS FONDOS SE UNEN. EXCEPTO ENTRE LOS FONDOS 10 Y 11 Y LOS ÚLTIMOS FONDOS (05). UTILICE LOS MISMOS CLAVOS (L) 10X10MM. LA FIJACIÓN DE LOS CLAVOS Y LA UNIÓN DEL FONDOS DEBE HACERSE CADA 10 CM.

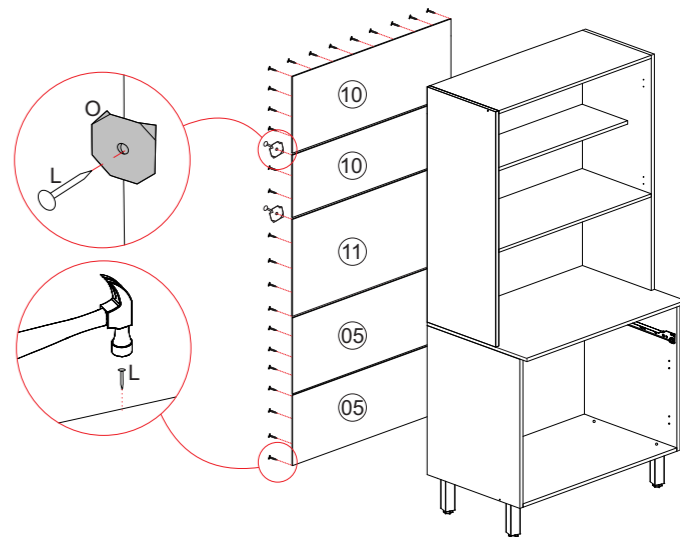

PASSO 09

9.1 - FIXE 02UN DO CALÇO (K1) EM CADA LATERAL DO MÓVEL (06, 09 E 01, 03) NAS MARCAÇÕES. PARA ISSO, UTILIZE 02UN DO PARAFUSO (C) 3,5X14MM PARA CADA UM.

9.2 - AGORA, FIXE 02UN DA DOBRADIÇA (K2) EM CADA PORTA (16, 17), UTILIZANDO MAIS 02UN DO PARAFUSO (C) 3,5X14MM PARA CADA UMA.

9.3 - APÓS ISSO, FIXE OS PUXADORES:

- COM UMA BROCA 4MM, FURE A PARTE INTERIOR DAS PORTAS, NAS MARCAÇÕES E FIXE OS PUXADORES (H) COM 02UN DO PARAFUSO (D) 3,5 X 25MM PARA CADA. **OBS:** AO FURAR AS PORTAS, APOIAR A FACE EXTERIOR PARA QUE A BROCA NÃO DANIFIQUE A PINTURA AO TRANSPASSAR O MATERIAL.

POR ÚLTIMO, FIXE AS PORTAS NOS CALÇOS (K1) JA INSTALADOS NO MÓVEL, DEPOIS ALINHE AS PORTAS FAZENDO A REGULAGEM DOS PARAFUSOS.

AGORA MONTE A GAVETA.

9.4 - ENCAIXE AS LATERAIS (13) NA TRASEIRA DA GAVETA (15), UTILIZANDO 04UN DA CAVILHA (B) 8X30 E FIXE COM 02UN DO PARAFUSO (A) 3,5X40.

9.5 - ENCAIXE O FORRO DA GAVETA (14) NOS CANAIS DAS LATERAIS (13) ATÉ ALINHAR COM A PARTE DE FORA DA TRASEIRA (15). DEPOIS FIXE O FORRO NA TRASEIRA COM PREGOS (H) 10X10 A CADA 10CM.

9.6 - FIXE A OUTRA PARTE DA CORREDIÇA (J2) NAS LATERAIS DA GAVETA (13) UTILIZANDO 02UN DO PARAFUSO (C) 3,5X14 EM CADA LADO.

9.7 - APÓS ISSO, FIXE O PUXADOR:

- COM UMA BROCA 4MM, FURE A PARTE INTERIOR DA FRENTE DE GAVETA (12), NAS MARCAÇÕES, E FIXE O PUXADOR (H) COM 02UN DO PARAFUSO (D) 3,5 X 25MM.

OBS: AO FURAR A FRENTE DE GAVETA, APOIAR A FACE EXTERIOR PARA QUE A BROCA NÃO DANIFIQUE A PINTURA AO TRANSPASSAR O MATERIAL.

9.8 - ENCAIXE A FRENTE DA GAVETA (12) NO CONJUNTO JA MONTADO, UTILIZANDO 4UN DA CAVILHA (B) 8X30 E FIXE COM 02UN DA CANTONEIRA METÁLICA (G) + 02UN DO PARAFUSO (C) 3,5X14. ESSA FIXAÇÃO É FEITA ENTRE A FRENTE DA GAVETA E AS LATERAIS, COM UMA CANTONEIRA DE CADA LADO.

9.9 - FINALIZE ENCAIXANDO A GAVETA NO MÓVEL, NA CORREDIÇA JA INSTALADAS ANTERIORMENTE.

9.1 - FIJE 02 UNIDADES DEL SOPORTE (K1) EN CADA LATERAL DEL MUEBLE (06, 09 Y 01, 03) EN LAS MARCAS. PARA ESO, UTILICE 02 UNIDADES DEL TORNILLO (C) 3,5X14MM PARA CADA UNO.

9.2 - AHORA FIJE 02 UNIDADES DE LA BISAGRA (K2) EN CADA PUERTA (16, 17), UTILIZANDO 02 UNIDADES DEL TORNILLO (C) 3,5X14MM PARA CADA UNA.

9.3 - DESPUÉS DE ESO, FIJE LAS MANIJAS: CON UNA BROCA DE 4MM, PERFORE LA PARTE INTERIOR DE LAS PUERTAS, EN LAS MARCAS, Y FIJE LAS MANIJAS (H) CON 02 UNIDADES DEL TORNILLO (D) 3,5X25MM PARA CADA UNA. **OBS:** AL PERFORAR LAS PUERTAS, APOYE LA CARA EXTERIOR PARA QUE LA BROCA NO DAÑE LA PINTURA AL ATRAVESAR EL MATERIAL. POR ÚLTIMO, ENCASTRE LAS PUERTAS EN LOS SOPORTES (K1) YA INSTALADOS EN EL MUEBLE, LUEGO ALINEE LAS PUERTAS HACIENDO EL AJUSTE DE LOS TORNILLOS.

AHORA MONTE EL CAJÓN.

9.4 - ENCASTRE LOS LATERALES (13) EN LA PARTE POSTERIOR DEL CAJÓN (15), UTILIZANDO 04 UNIDADES DEL TARUGO (B) 8X30 Y FIJE CON 02 UNIDADES DEL TORNILLO (A) 3,5X40MM.

9.5 - ENCASTRE EL FONDO DEL CAJÓN (14) EN LOS CANALES DE LOS LATERALES (13) HASTA ALINEAR CON LA PARTE EXTERIOR DE LA PARTE POSTERIOR (15). LUEGO FIJE EL FONDO EN LA PARTE POSTERIOR CON CLAVOS (H) 10X10MM CADA 10CM.

9.6 - FIJE LA OTRA PARTE DE LA CORREDERA (J2) EN LOS LATERALES DEL CAJÓN (13) UTILIZANDO 02 UNIDADES DEL TORNILLO (C) 3,5X14MM EN CADA LADO.

9.7 - DESPUÉS DE ESO, FIJE LA MANIJA: CON UNA BROCA DE 4MM, PERFORE LA PARTE INTERIOR DEL FRENTE DEL CAJÓN (12), EN LAS MARCAS, Y FIJE LA MANIJA (H) CON 02 UNIDADES DEL TORNILLO (D) 3,5X25MM. **OBS:** AL PERFORAR EL FRENTE DEL CAJÓN, APOYE LA CARA EXTERIOR PARA QUE LA BROCA NO DAÑE LA PINTURA AL ATRAVESAR EL MATERIAL.

9.8 - ENCASTRE EL FRENTE DEL CAJÓN (12) EN EL CONJUNTO YA MONTADO, UTILIZANDO 4 UNIDADES DEL TARUGO (B) 8X30 Y FIJE CON 02 UNIDADES DE LA ESCUADRA METÁLICA (G) + 02 UNIDADES DEL TORNILLO (C) 3,5X14MM. ESTA FIJACIÓN SE REALIZA ENTRE EL FRENTE DEL CAJÓN Y LOS LATERALES, CON UNA ESCUADRA EN CADA LADO.

9.9 - FINALICE ENCASTRANDO EL CAJÓN EN EL MUEBLE, EN LAS CORREDERAS YA INSTALADAS.

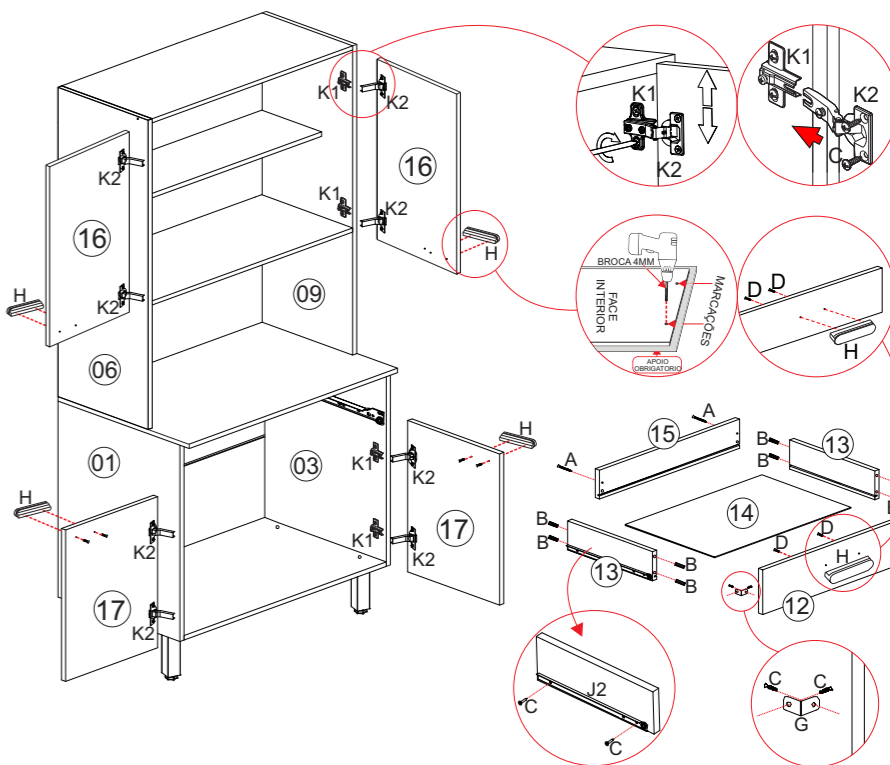

PASSO 10

10.1 - FIXE O SUPORTE METÁLICO (Q) NO MÓVEL. A FIXAÇÃO DO SUPORTE DEVE SER ENTRE O CHAPEU (07) E O FORRO (10).

10.2 - FIXE PRIMEIRO PELOS 02 FUIROS MENORES EXISTENTES NO SUPORTE, QUE FICARÃO NO CHAPEU (07), UTILIZANDO 02UN DO PARAFUSO (C) 3,5X14MM.

10.3 - DEPOIS, FAÇA O ALINHAMENTO E A MARCAÇÃO NA PAREDE, NO LOCAL DESEJADO. PARA ISSO, TENHA COMO REFERÊNCIA O FURO MAIOR EXISTENTE NO SUPORTE (Q).

10.4 - ENTÃO, PERFURE A PAREDE E INSIRA A BUCHA PLÁSTICA (S).

10.5 - POR ÚLTIMO, FIXE O MÓVEL NA PAREDE, UTILIZANDO 01UN DO PARAFUSO (E) 4,8X55MM E INSIRA A CAPA (R) PARA DAR ACABAMENTO.

¡10.1 - FIJE EL SOPORTE METÁLICO (Q) EN EL MUEBLE. LA FIJACIÓN DEL SOPORTE DEBE SER ENTRE EL SOMBRERO (07) Y EL FONDO (10). 10.2 - FIJE PRIMERO POR LOS 02 AGUJEROS MENORES EXISTENTES EN EL SOPORTE, QUE QUEDARÁN EN EL SOMBRERO (07), UTILIZANDO 02 UNIDADES DEL TORNILLO (C) 3,5X14MM. 10.3 - LUEGO, HAGLA LA ALINEACIÓN Y MARCACIÓN EN LA PARED, EN EL LUGAR DESEADO. PARA ESO, TOME COMO REFERENCIA EL AGUJERO MAYOR EXISTENTE EN EL SOPORTE (Q). 10.4 - ENTONCES, PERFORE LA PARED E INSERTE EL TACO PLÁSTICO (S). 10.5 - POR ÚLTIMO, FIJE EL MUEBLE EN LA PARED, UTILIZANDO 01 UNIDAD DEL TORNILLO (E) 4,8X55MM E INSERTE LA TAPA (R) PARA DAR ACABADO.

