

ARMÁRIO 1,20 3P

DADOS INDISPENSÁVEIS PARA A VALIDADE DESTA GARANTIA

/DATOS INDISPENSABLES PARA LA VALIDEZ DE ESTA GARANTÍA

- 1- FORRE O CHÃO COM PAPELÃO OU SIMILAR/COLOQUE EL CARTÓN O UN MATERIAL SIMILAR EN EL SUELO;
- 2- INICIE A MONTAGEM SEGUINDO A SEQUÊNCIA NUMÉRICA/INICIE EL ENSAMBLAJE SIGUIENDO LA SECUENCIA NUMÉRICA;
- 3- VERIFIQUE A RESISTÊNCIA DA PAREDE QUANDO NECESSÁRIO/VERIFIQUE LA RESISTENCIA DE LA PARED (CUANDO SEA NECESARIO);
- 4- É OBRIGATÓRIO FIXAR O MÓDULO A PAREDE/ES OBLIGATORIO FIJAR EL MÓDULO A LA PARED;
- 5- FAÇA A JUNÇÃO COM PARAFUSOS UNIÃO QUANDO NECESSÁRIO/HAGA LA UNIÓN CON TORNILLOS CUANDO SEA NECESARIO;
- 6- COLOQUE E REGULE PORTA E PUXADORES/COLOQUE Y AJUSTE LA PUERTA Y LOS TIRADORES;
- 7- PARA LIMPEZA USE PANO MACIO E SECO/PARA LA LIMPIEZA USE UN PAÑO SUAVE Y SECO;
- 8- NÃO UTILIZE PRODUTOS ABRASIVOS OU SIMILARES, TAIS COMO: CERA, ÁLCOOL, DETERGENTES, TINNER, LUSTRA MOVEIS, ETC./NO UTILICE PRODUCTOS ABRASIVOS O SIMILARES, TALES COMO: CERA, ALCOHOL, DETERGENTES, AGUARRÁS, LUSTRA MUEBLES, ETC.;
- 9- DEIXE O MÓVEL SEM USO POR 24HRS PARA DAR RIGIDEZ A ESTRUTURA/DEJE EL MUEBLE SIN USAR POR 24 HORAS PARA DAR RIGIDEZ A LA ESTRUCTURA;
- 10- PRODUTO PARA USO DOMESTICO/PRODUCTO PARA USO DOMÉSTICO;
- 11- CUMPRINDO TODOS OS REQUISITOS EXISTENTES NESSE CERTIFICADO DE GARANTIA, O SEU PRODUTO ESTA COBERTO PELA GARANTIA DE 90 DIAS/CUMPLIENDO CON TODOS LOS REQUISITOS PRESENTES EN ESTE CERTIFICADO DE GARANTÍA, SU PRODUCTO ESTÁ CUBIERTO POR LA GARANTÍA DE 90 DÍAS.

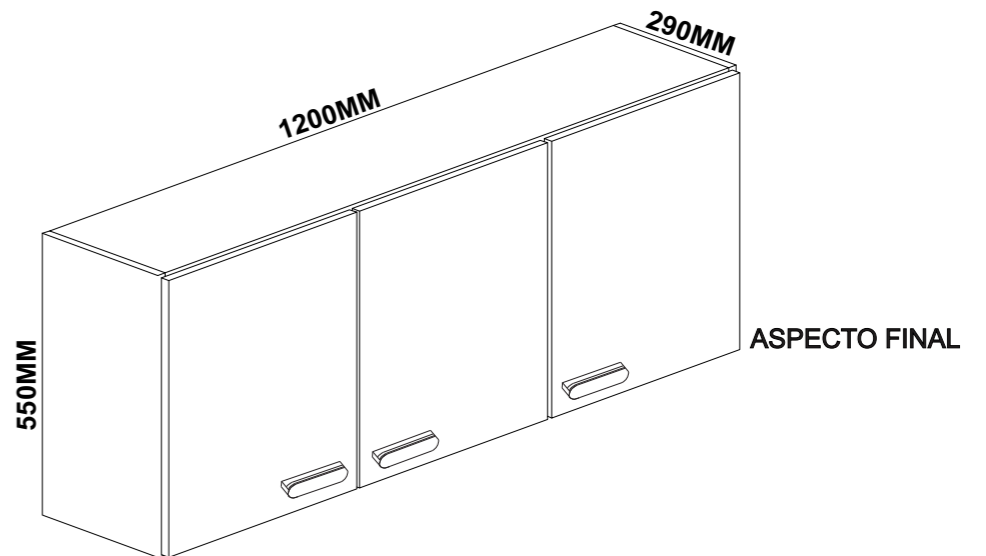

AO SOLICITAR ASSISTENCIA INFORME O CODIGO DO PRODUTO E DA COR. EX: 6033.090 - 1441
AL SOLICITAR ASISTENCIA, INFORME EL CÓDIGO DE LA PIEZA Y EL DEL REVESTIMIENTO; POR EJEMPLO: 6033.090 - 1441

PEÇA/PIEZA	CODIGO	DESCRIÇÃO /DESCRIPCIÓN	COMP. /LONGITUD	LARG. /ANCHO	ESP. /ESPESOR	MATERIAL	CORES/COLORES		QTD. /CANTIDAD
01	6033.090PC	BASE AR 1170X269 /BASE	1170	269	15	MDP	1441 - FREIJO	-	1
02	6033.089PC	PRATELEIRA AR 1170X208 /ESTANTE	1170	208	15	MDP	1441 - FREIJO	-	1
03	6032.039PC	FORRO 1195X272 /FONDO	1195	272	3	HDF	1441 - FREIJO	-	2
04	6033.091PC	LATERAL AR 550X269 /LATERAL	550	269	15	MDP	1441 - FREIJO	-	2
05	6032.040PC	COLUNA 520X60 /COLUMNNA	520	60	15	MDP	1441 - FREIJO	-	2
06	6032.041PC	PORTA 540X392 /PUERTA	540	392	15	MDP	-	1443 - CAMURÇA	3
07	6033.092PC	CHAPEU 1170X269 /TAPA SUPERIOR	1170	269	15	MDP	1441 - FREIJO	-	1

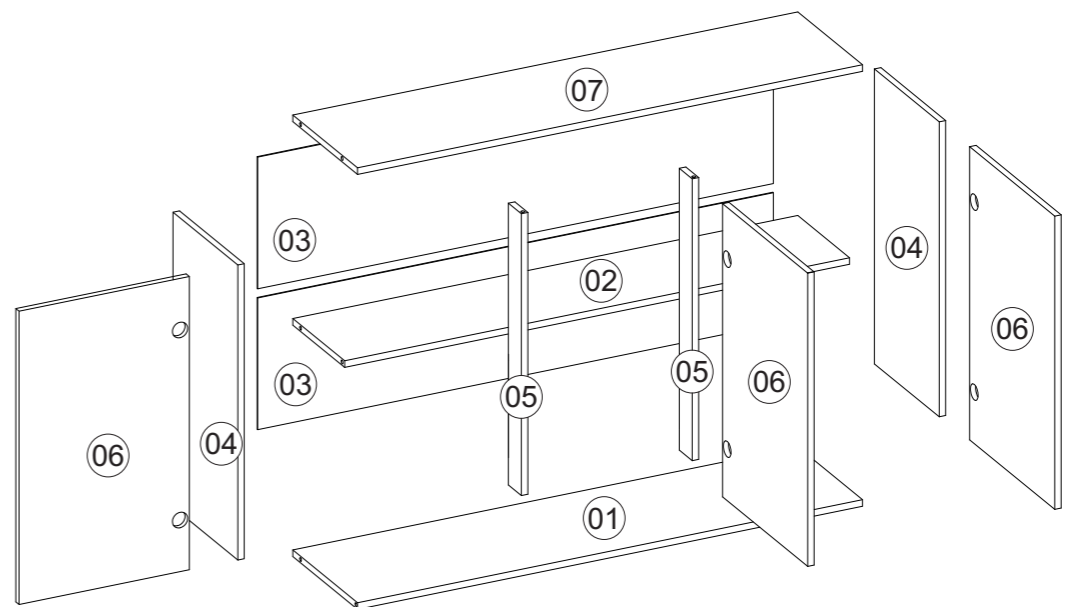

CÓD.	DESCRIÇÃO/DESCRIPCIÓN	QTD. /CANT.
A	PARF 3,5 X 40 CBC CHATA/FILIPS - CÓD.1107MP /TORNILLO 3,5 X 40	08
B	CAVILHA PINUS 8 X 30 - CÓD.1064MP /TARUGO DE MADERA 8X30	16
C	PARF 3,5 X 14 CBC CHATA/FILIPS - CÓD.1104MP /TORNILLO 3,5 X 14	34
D	PARF 4,8 X 55 TAMP FHP - CÓD. 2477MP /TORNILLO 4,8 X 55	02
E	PARF 3,5 X 22 CBC FLANG. - CÓD.1302MP /TORNILLO 3,5 X 22 FLANG.	06
F	PARF 4,5 X 28 CBC CHATA/FILIPS - CÓD. 1116MP /TORNILLO 4,5 X 28	03
G	COLA SACHET - CÓD.1020MP /PEGAMENTO	01
H	PREGO 10X10 C/ CABEÇA - CÓD.1041MP /CLAVO 10X10 CON CABEZA	33
i1	GIZ DE CORREÇÃO FREIJO - CÓD. 4914MP /TIZA CORRECTORA	01
i2	GIZ DE CORREÇÃO CAMURÇA - CÓD.4915MP /TIZA CORRECTORA	01
J	TAPA FURO FREIJO - CÓD.4901MP /TAPA AGUJERO	08
K	DOBRADIÇA ALTA 9MM - CÓD. 1033MP /BISAGRA 9MM	06
L	CALÇO 3MM - CÓD. 1169MP /CALZÓ METALICO 3MM	06
M	SUPORTE METALICO - CÓD. 1848MP /SOPORTE METALICO	02
N	CAPA PLASTICA FREIJO - CÓD. 3507MP /CAPA DE PLASTICO	02
O	BUCHA 8MM - CÓD. 1059MP /TARUGO DE PLASTICO 8MM	02
P	PUXADOR ASTI GOLD - CÓD.4991MP /MANIJA (CÓD. 4991)	03
Q	CANTONEIRA 2 FUIROS - CÓD. 1056MP /ESCUADRA 2 AGUJEROS	02
R	JUNÇÃO P/ FUNDO - CÓD. 1056MP /UNIÓN PARA FONDO	12

NOTA: A SEPARAÇÃO DOS ACESSÓRIOS ANTES DE INICIAR A MONTAGEM FACILITARÁ A MESMA. OS PARAFUSOS E CAVILHAS ESTÃO NA ESCALA REAL. EM CASO DE DÚVIDA NA IDENTIFICAÇÃO, COLOQUE O ACESSÓRIO SOBRE A IMAGEM.

AMIGO MONTADOR, SIGA TODAS AS INSTRUÇÕES DESTA FORMULÁRIO, ELAS SÃO INDISPENSÁVEIS. LEMBRE-SE: A INDUSTRIA NÃO SE RESPONSABILIZA POR DANOS CAUSADOS NA HORA DA MONTAGEM..

QUANTIDADE NECESSÁRIA DE MONTADORES: 02.
/CANTIDAD NECESARIA DE ENSAMBLADORES: 02.

Ferramentas Necessárias/herramientas necesarias
Não fornecidas/no suministradas

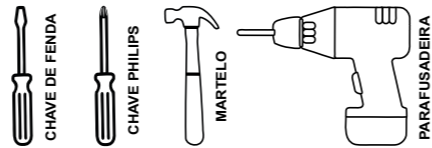

O PESO MÁXIMO DE CARGA INFORMADO NO DESENHO SE REFERE A OBJETOS DISTRIBUÍDOS DE MANEIRA UNIFORME SOBRE TODA A ÁREA DE CONTATO DA PEÇA.

/EL P ESO MÁXIMO DE CARGA INFORMADO EN EL DIBUJO SE REFIERE A OBJETOS DISTRIBUIDOS DE MANERA UNIFORME SOBRE TODA EL ÁREA DE CONTACTO DE LA PIEZA.

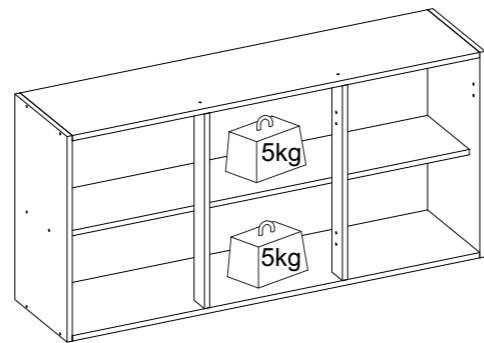

Rua Bom Jesus, 08 - Parque Industrial
FONE/FAX: (45) 3286 - 7400
CEP : 85790-000 - capitão L. Marques - PR
www.indekes.com.br

CERTIFICADO DE GARANTIA

PARABÉNS!/FELICITACIONES POR SU ELECCIÓN!

Você acaba de adquirir um produto INDÉKES com alta qualidade e um excelente design! Preparamos este certificado para que você tenha o melhor proveito possível de seu produto. Abaixo estão algumas dicas para você proteger e usufruir da garantia./Acabas de adquirir un producto de alta calidad con un excelente diseño! Hemos preparado este certificado para que puedas sacarle el máximo partido a tu producto. A continuación se ofrecen algunos consejos para que pueda protegerse y beneficiarse de la garantía.

Obrigado por escolher a INDÉKES!/¡Gracias por elegir INDÉKES!

CUIDADOS COM O PRODUTO /CUIDADOS CON EL PRODUCTO	Tempo de Garantia/Tiempo de Garantía
<p>Para que não danifique seu móvel, recomendamos que:</p> <ul style="list-style-type: none"> - Mantenha o produto em local arejado e sem umidade./Mantenga el producto en un lugar ventilado y sin humedad. - Não expor diretamente ao sol ou em ambiente com alta luminosidade, para não alterar a tonalidade do tecido./No lo exponga directamente al sol o en ambientes con mucha luminosidad para evitar cambios en el tono del tejido. - Não lavar. O líquido é prejudicial ao produto./No lo lave. Los líquidos pueden dañar el producto. - Não usar produtos químicos como: solventes, amoníaco, ácido, álcool, detergente ou água sanitária. Isso poderá ocasionar danos irreversíveis ao revestimento do produto./Evite el uso de productos químicos como disolventes, amoníaco, ácidos, alcohol, detergentes o lejía, ya que pueden causar daños irreversibles en el revestimiento del producto. - Não ficar em pé no estofado./No se pare sobre el sofá. - Evite contato com animais domésticos./Evite el contacto con animales domésticos. - Não encostar o produto em objetos contudentes ou cortantes./Evite el contacto del producto con objetos contundentes o cortantes. - Não coloque objetos quentes (painéis, ferro de passar, etc.) diretamente sobre as superfícies dos móveis./No coloque objetos calientes (ollas, planchas, etc.) directamente sobre las superficies del mueble. 	<p>Seu produto será garantido pelo período de 90 dias, a partir da data na nota fiscal de compra./Su producto estará garantizado por un periodo de 90 días a partir de la fecha en la factura de compra.</p> <p>A GARANTIA EXCLUÍ/LA GARANTÍA EXCLUYE</p> <p>Problemas devido ao mau uso dos produtos de limpeza ou manuseio irregular./Problemas debido al mal uso de los productos, limpieza o manejo irregular.</p> <p>Problemas relacionados ao transporte e armazenamento do produto após a entrega./Problemas relacionados con el transporte y almacenamiento del producto después de la entrega.</p> <p>Descoloração por exposição diretamente à luz solar, ressecamento ou manchas causadas por agentes relacionados nos "Cuidados com os Produtos"./Decoloración por exposición directa al sol, ressecamiento o manchas causadas por agentes mencionados en los "Cuidados con los Productos".</p> <p>Danos causados por agentes da natureza, como inundações ou acidentes de qualquer espécie./Daños causados por agentes de la naturaleza, como inundaciones o accidentes de cualquier tipo.</p> <p>Danos causados por qualquer tipo de umidade./Daños causados por cualquier tipo de humedad.</p> <p>Utilização do produto em local úmido e não arejado./Utilización del producto en lugares húmedos y no ventilados.</p> <p>Excesso de peso sobre o produto./Exceso de peso sobre el producto.</p> <p>Problemas e desgastes causados por animais domésticos./Problemas y desgaste causados por animales domésticos.</p> <p>Uso en ambientes infectado por cupins ou carunchos./Uso en ambientes infectados por termitas o carcomas.</p> <p>Acidentes causados por montagem inadequada./Accidentes causados por montaje inadecuado.</p>
<p>CUIDADOS COM O PRODUTO /CUIDADOS CON EL PRODUCTO</p> <p>Para que não danifique seu móvel, recomendamos que:</p> <ul style="list-style-type: none"> - Mantenha o produto em local arejado e sem umidade./Mantenga el producto en un lugar ventilado y sin humedad. - Não expor diretamente ao sol ou em ambiente com alta luminosidade, para não alterar a tonalidade do tecido./No lo exponga directamente al sol o en ambientes con mucha luminosidad para evitar cambios en el tono del tejido. - Não lavar. O líquido é prejudicial ao produto./No lo lave. Los líquidos pueden dañar el producto. - Não usar produtos químicos como: solventes, amoníaco, ácido, álcool, detergente ou água sanitária. Isso poderá ocasionar danos irreversíveis ao revestimento do produto./Evite el uso de productos químicos como disolventes, amoníaco, ácidos, alcohol, detergentes o lejía, ya que pueden causar daños irreversibles en el revestimiento del producto. - Não ficar em pé no estofado./No se pare sobre el sofá. - Evite contato com animais domésticos./Evite el contacto con animales domésticos. - Não encostar o produto em objetos contudentes ou cortantes./Evite el contacto del producto con objetos contundentes o cortantes. - Não coloque objetos quentes (painéis, ferro de passar, etc.) diretamente sobre as superfícies dos móveis./No coloque objetos calientes (ollas, planchas, etc.) directamente sobre las superficies del mueble. 	<p>Tempo de Garantia/Tiempo de Garantía</p> <p>Seu produto será garantido pelo período de 90 dias, a partir da data na nota fiscal de compra./Su producto estará garantizado por un periodo de 90 días a partir de la fecha en la factura de compra.</p> <p>A GARANTIA EXCLUÍ/LA GARANTÍA EXCLUYE</p> <p>Problemas devido ao mau uso dos produtos de limpeza ou manuseio irregular./Problemas debido al mal uso de los productos, limpieza o manejo irregular.</p> <p>Problemas relacionados ao transporte e armazenamento do produto após a entrega./Problemas relacionados con el transporte y almacenamiento del producto después de la entrega.</p> <p>Descoloração por exposição diretamente à luz solar, ressecamento ou manchas causadas por agentes relacionados nos "Cuidados com os Produtos"./Decoloración por exposición directa al sol, ressecamiento o manchas causadas por agentes mencionados en los "Cuidados con los Productos".</p> <p>Danos causados por agentes da natureza, como inundações ou acidentes de qualquer espécie./Daños causados por agentes de la naturaleza, como inundaciones o accidentes de cualquier tipo.</p> <p>Danos causados por qualquer tipo de umidade./Daños causados por cualquier tipo de humedad.</p> <p>Utilização do produto em local úmido e não arejado./Utilización del producto en lugares húmedos y no ventilados.</p> <p>Excesso de peso sobre o produto./Exceso de peso sobre el producto.</p> <p>Problemas e desgastes causados por animais domésticos./Problemas y desgaste causados por animales domésticos.</p> <p>Uso en ambientes infectado por cupins ou carunchos./Uso en ambientes infectados por termitas o carcomas.</p> <p>Acidentes causados por montagem inadequada./Accidentes causados por montaje inadecuado.</p>

ATENÇÃO: É IDEAL MONTAR COM A PARTE TRASEIRA DO MÓVEL VIRADO PARA BAIXO, DE MODO QUE AS PEÇAS FIQUEM ESTÁVEIS E FIRMES EM CONTATO COM O CHÃO. PARA ISSO FORRE O CHÃO COM A CAIXA DE PAPELÃO ANTES DE INICIAR A MONTAGEM.

/ATENCIÓN: ES IDEAL MONTAR CON LA PARTE POSTERIOR DEL MUEBLE HACIA ABAJO, DE MODO QUE LAS PIEZAS QUEDEN ESTABLES Y FIRME EN CONTACTO CON EL SUELO. PARA ESO, CUBRA EL SUELO CON LA CAJA DE CARTÓN ANTES DE INICIAR EL MONTAJE.

ANTES DO ENCAIXE DE CADA CAVILHA DE MADEIRA (B) PASSAR A COLA SACHET (G).

/ANTES DE ENCAJAR CADA TARUGO DE MADERA (B), APLIQUE EL PEGAMENTO (G).

PASSO 01

ENCAIXE A BASE (01) E O CHAPEU (07) NA LATERAL ESQUERDA (04) UTILIZANDO 02UN DA CAVILHA (B) 8X30 E FIXE COM 02UN DO PARAFUSO (A) 3,5X40MM.

/ENCAJE LA BASE (01) Y LA TAPA SUPERIOR (07) EN EL LATERAL IZQUIERDO (04) UTILIZANDO 4UN DEL TARUGO (B) 8X30 Y FIJE CON 2UN DEL TORNILLO (A) 3,5X40MM.

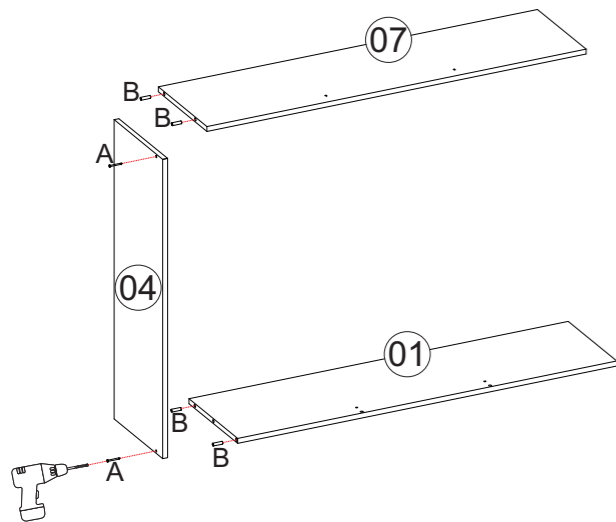

PASSO 02

AGORA ENCAIXE AS COLUNAS (05) ENTRE A BASE (01) E O CHAPEU (07), UTILIZANDO 02UN DA CAVILHA (B) 8X30 PARA CADA UMA E FIXE COM 02UN DO PARAFUSO (A) 3,5X40MM TAMBÉM PARA CADA UMA.

/AHORA ENCAJE LAS COLUMNAS (05) ENTRE LA BASE (01) Y LA TAPA SUPERIOR (07), UTILIZANDO 2UN DEL TARUGO (B) 8X30 PARA CADA UNA Y FIJE CON 2UN DEL TORNILLO (A) 3,5X40MM TAMBIÉN PARA CADA UNA.

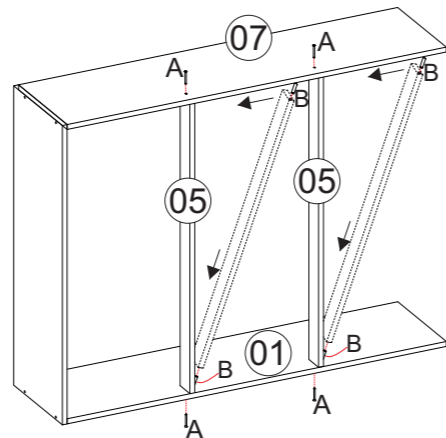

PASSO 03

ENCAIXE A PRATELEIRA (02) NA LATERAL ESQUERDA (04) COM 02UN DA CAVILHA (B) 8X30.

/ENCAJE LA ESTANTE (02) EN EL LATERAL IZQUIERDO (04) CON 2UN DE TARUGO (B) 8X30.

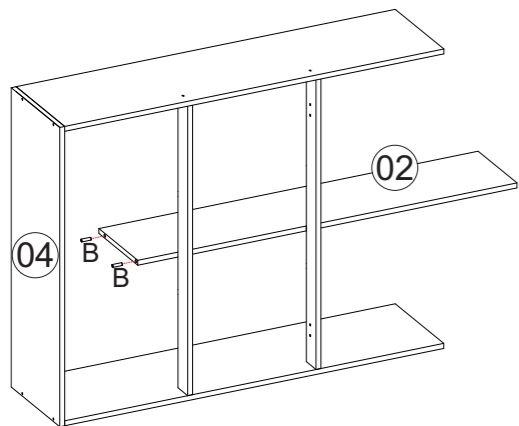

PASSO 04

DEPOIS, ENCAIXE A LATERAL DIREITA (04) NO CONJUNTO JÁ MONTADO, UTILIZANDO 06UN DA CAVILHA (B) 8X30 E FIXANDO COM 02UN DO PARAFUSO (A) 3,5X40MM.

/LUEGO, ENCAJE EL LATERAL DERECHO (04) EN EL CONJUNTO YA MONTADO, UTILIZANDO 6UN DEL TARUGO (B) 8X30 Y FIJANDO CON 2UN DEL TORNILLO (A) 3,5X40MM.

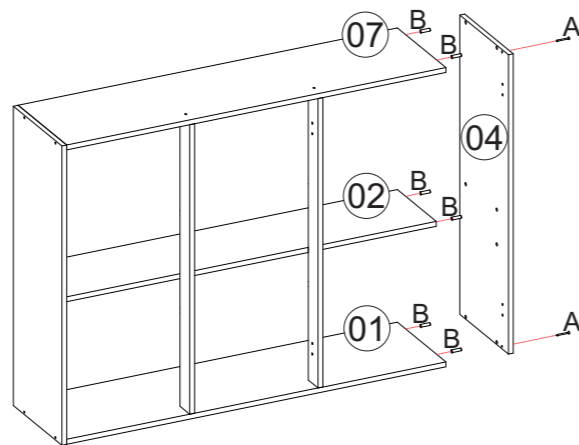

PASSO 05

AGORA FAÇA A FIXAÇÃO DAS COLUNAS UTILIZANDO 02UN DA CANTONEIRA METÁLICA 2 FUROS (Q) COM 02UN DO PARAFUSO (C) 3,5X14MM PARA CADA UMA. ELAS DEVEM SER FIXADAS ENTRE AS COLUNAS (05) E A PRATELEIRA (02), PELA PARTE DEBAIXO.

/AHORA HAGA LA FIJACIÓN DE LAS COLUMNAS UTILIZANDO 2UN DE LA ESCUADRA METÁLICA DE 2 AGUJEROS (Q) CON 2UN DEL TORNILLO (C) 3,5X14MM PARA CADA UNA. DEBEN FIJARSE ENTRE LAS COLUMNAS (05) Y LA ESTANTE (02), DESDE LA PARTE INFERIOR.

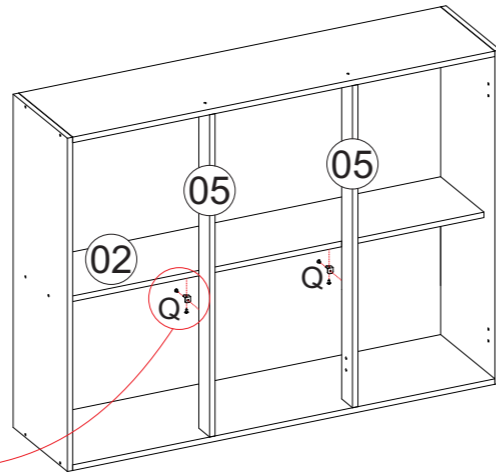
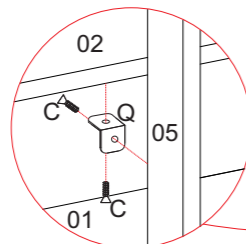

PASSO 06

VIRE O MÓVEL COM A FITA DE BORDA PARA BAIXO.

ALINHE OS FORROS (03) E INICIE A FIXAÇÃO PELAS EXTREMIDADES, UTILIZANDO OS PREGOS (H) A CADA 10CM DE DISTÂNCIA. DEPOIS FIXE OS CENTROS, UTILIZANDO A JUNÇÃO PARA FUNDO (R) + O PREGO (H) 10X10, TAMBÉM A CADA 10CM DE DISTÂNCIA UM DO OUTRO.

/GIRE EL MUEBLE CON LA CINTA DE BORDE HACIA ABAJO. ALINEE LOS FONDOS (03) E INICIE LA FIJACIÓN POR LOS EXTREMOS, UTILIZANDO LOS CLAVOS (H) CADA 10CM DE DISTANCIA. LUEGO FIJE LAS PARTES CENTRALES, UTILIZANDO LA UNIÓN PARA FONDO (R) + EL CLAVO (H) 10X10, TAMBIÉN CADA 10CM DE DISTANCIA ENTRE ELLOS.

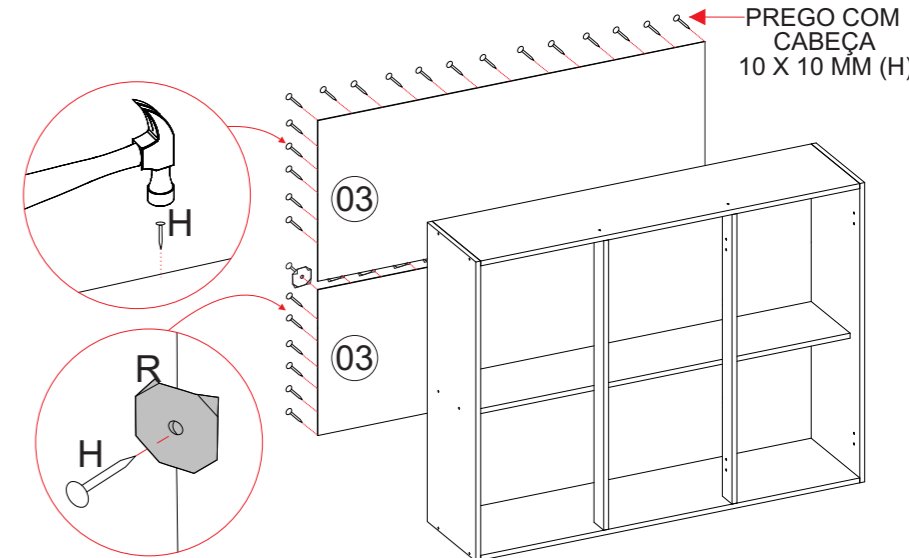

PASSO 07

NESTE PASSO, FAÇA A FIXAÇÃO DO MÓVEL NA PAREDE.

PARA ISSO, FIXE O SUPORTE METÁLICO (M) NO MÓVEL, UM DE CADA LADO. A FIXAÇÃO DO SUPORTE DEVE SER ENTRE A LATERAL (04), O FORRO (03) E O CHAPEU (07).

FIXE PRIMEIRO PELOS 03 FUROS MENORES EXISTENTES NO SUPORTE, QUE FICARÃO NAS LATERAIS DO MÓVEL (04), UTILIZANDO 03UN DO PARAFUSO (C) 3,5X14MM PARA CADA SUPORTE.

DEPOIS, FAÇA O ALINHAMENTO E A MARCAÇÃO NA PAREDE, NO LOCAL DESEJADO. PARA ISSO, TENHA COMO REFERÊNCIA O FURO MAIOR EXISTENTE NO SUPORTE (M).

ENTÃO, PERFURE A PAREDE E INSIRA A BUCHA PLÁSTICA (O). LEMBRANDO QUE SÃO 02 FUROS NA PAREDE, UM PARA CADA SUPORTE. POR ÚLTIMO, FIXE O MÓVEL NA PAREDE, UTILIZANDO 02UN DO PARAFUSO (D) 4,8X55MM E INSIRA A CAPA (N) PARA DAR ACABAMENTO.

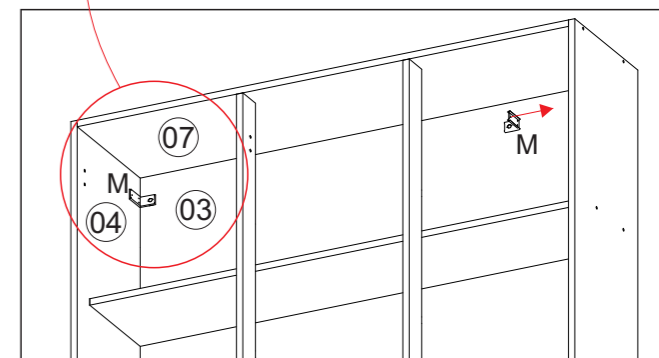
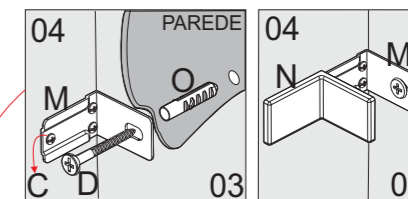

/EN ESTE PASO, HAGA LA FIJACIÓN DEL MUEBLE A LA PARED. PARA ESO, FIJE EL SOPORTE METÁLICO (M) EN EL MUEBLE, UNO A CADA LADO. LA FIJACIÓN DEL SOPORTE DEBE SER ENTRE EL LATERAL (04), EL FONDO (03) Y LA TAPA SUPERIOR (07). FIJE PRIMERO POR LOS 3 AGUJEROS MÁS PEQUEÑOS DEL SOPORTE, QUE QUEDARÁN EN LOS LATERALES DEL MUEBLE (04), UTILIZANDO 03UN DEL TORNILLO (C) 3,5X14MM PARA CADA SOPORTE. LUEGO, HAGA EL ALINEAMIENTO Y MARCADO EN LA PARED, EN EL LUGAR DESEADO. PARA ESO, TOMA COMO REFERENCIA EL AGUJERO MAYOR DEL SOPORTE (M). ENTONCES, PERFORE LA PARED E INSERTE EL TACO PLÁSTICO (O). RECORDANDO QUE SON 2 AGUJEROS EN LA PARED, UNO PARA CADA SOPORTE. POR ÚLTIMO, FIJE EL MUEBLE A LA PARED UTILIZANDO 2UN DEL TORNILLO (D) 4,8X55MM E INSERTE LA TAPITA (N) PARA EL ACABADO.

PASSO 08

FIXE 02UN DO CALÇO (L) EM CADA LATERAL (04) E 02UN NA COLUMNA (05). PARA ISSO, UTILIZE 02UN DO PARAFUSO (C) 3,5X14MM PARA CADA UM.

FIXE 02UN DA DOBRADIÇA (K) EM CADA PORTA (06), UTILIZANDO MAIS 02UN DO PARAFUSO (C) 3,5X14MM PARA CADA UMA.

APÓS ISSO, FIXE O PUXADOR:

- FIXE OS PUXADORES (P) NA PARTE INFERIOR DAS PORTAS (06) COM 02UN DO PARAFUSO (E) 3,5 X 22MM FLANG. PARA CADA UMA.

POR ÚLTIMO, FIXE AS PORTAS NOS CALÇOS (L) JÁ INSTALADOS NO MÓVEL, DEPOIS ALINHE AS PORTAS FAZENDO A REGULAGEM DOS PARAFUSOS.

/FIJE 2UN DE CALZO (L) EN CADA LATERAL (04) Y 2UN EN LA COLUMNA (05). PARA ESO, UTILICE 2UN DEL TORNILLO (C) 3,5X14MM PARA CADA UNO. FIJE 2UN DE LA BISAGRA (K) EN CADA PUERTA (06), UTILIZANDO 2UN DEL TORNILLO (C) 3,5X14MM PARA CADA UNA. DESPUÉS DE ESO, FIJE LA MANIJA: - FIJE LAS MANIJAS (P) EN LA PARTE INFERIOR DE LAS PUERTAS (06) CON 2UN DEL TORNILLO (E) 3,5X22MM CON CABEZA FLANGEADA PARA CADA UNA. POR ÚLTIMO, FIJE LAS PUERTAS EN LOS CALZOS (L) YA INSTALADOS EN EL MUEBLE, LUEGO ALINEE LAS PUERTAS REALIZANDO EL AJUSTE DE LOS TORNILLOS.

